

THANH TOÁN QUỐC TẾ

Giảng viên: Ths. Trần Thị Phương Mai

SĐT: 0906679196

Email: pmai.kt@gmail.com



Yêu cầu của môn học

1. Đi học đầy đủ, đúng giờ (7h15 bắt đầu vào học)
2. Khi vào học, tắt chuông điện thoại di động, không sử dụng điện thoại, máy tính bảng, laptop trong giờ học, trừ khi có yêu cầu cụ thể từ giảng viên
3. Thực hiện đầy đủ bài tập trên lớp và về nhà theo yêu cầu của giảng viên.
4. Tìm hiểu lý thuyết trước khi đến lớp

Hình thức đánh giá

- Điểm TB kiểm tra giữa kỳ: 40% tổng số điểm.
 - Các bài kiểm tra thường xuyên.
 - Bài kiểm tra giữa kỳ
- Điểm kiểm tra cuối kỳ: 60% tổng số điểm.
- Hình thức thi kết thúc môn học: Tự luận, thời gian: 90 phút.
- Sinh viên vắng học từ 20% tổng số giờ học (cả vắng có phép và không phép) trở lên sẽ bị cấm thi.

NỘI DUNG MÔN HỌC

PHẦN 1

CÁC VẤN
ĐỀ LIÊN
QUAN
ĐẾN HỒI
ĐOÁI VÀ
TỶ GIÁ

PHẦN 2

CÁC
PHƯƠNG
THỨC
THANH
TOÁN
QUỐC TẾ

PHẦN 3

CÁC
PHƯƠNG
TIỆN
THANH
TOÁN
QUỐC TẾ

TÀI LIỆU HỌC TẬP

1. Giáo trình thanh toán quốc tế - PGS.TS Trần Hoàng Ngân
2. Giáo trình thanh toán quốc tế - GS. TS Nguyễn Văn Tiến – TS. Nguyễn Thị Hồng Hải
3. Tập quán quốc tế về L/C, ICC
4. Các điều kiện thương mại quốc tế Incoterms 2020, ICC
5. Internet: www.forexdirectory.net,
www.netdania.com, www.imf.org,
www.exchangerate.com, ...



PHẦN I
CÁC VẤN ĐỀ LIÊN QUAN ĐẾN
HỒI ĐOÁI VÀ TỶ GIÁ

Các mục tiêu cần đạt được:

1. Phân biệt được ngoại tệ và ngoại hối
2. Biết được nguyên tắc yết giá
3. Phân biệt được các phương pháp yết giá
4. Hiểu được một số quy ước trong giao dịch hối đoái quốc tế
5. Tính được tỷ giá chéo.
6. Hiểu được các nhân tố ảnh hưởng đến sự biến động của tỷ giá hối đoái
7. Thực hiện được các bài tập được giảng viên giao

I. TỶ GIÁ HỒI ĐOÀI

NGOẠI HỒI

- NGOẠI TỆ
- KIM KHÍ QUÝ, ĐÁ QUÝ
- CÁC PHƯƠNG TIỆN THANH TOÁN CÓ GIÁ TRỊ NHƯ NGOẠI TỆ

1. TỶ GIÁ HỒI ĐOÁI:



4USD

=

92.000VND

1USD

=

23.000VND



1.1 Tỷ giá hối đoái là giá cả của **một** đơn vị tiền tệ nước này thể hiện bằng **số lượng** đơn vị tiền tệ nước khác.

Ví dụ:

1 USD	=	23.000 VND
-------	---	------------



**Đồng tiền yết giá –
(Commodity Currency –
Base Currency)**

là đồng tiền được thể hiện giá trị của nó thông qua một đồng tiền khác

**Đồng tiền định giá –
(Terms currency –
Counter currency)**

là đồng tiền được sử dụng để xác định giá trị của đồng tiền yết giá

1.2 Các phương pháp niêm yết tỷ giá hối đoái

a. Phương pháp yết giá trực tiếp (Direct quotation – Price quotation)

$$1 \text{ ngoại tệ} = x \text{ nội tệ}$$

b. Phương pháp yết giá gián tiếp (Indirect quotation – volume quotation)

$$1 \text{ nội tệ} = x \text{ ngoại tệ}$$

Tuy nhiên, trong giao dịch hối đoái quốc tế hiện nay, không có giới hạn vị trí địa lý (tất cả đều thực hiện thông qua mạng máy tính), nên việc yết giá giao dịch sẽ dựa theo tập quán quốc tế.

Tham khảo www.netdania.com

Name					Bid	Ask
EUR/USD					1.10091	1.10093
BTCUSD					8760.01	8760.88000
GBP/USD					1.2832	1.28326
USD/JPY					108.723	108.72400
USD/CHF					0.99016	0.99020
USD/CAD					1.32528	1.32532
AUD/USD					0.68266	0.68269
USD CNY					7.022	7.02500
USD/SGD					1.3629	1.36297
NZD/USD					0.63975	0.63979
EUR/GBP					0.85791	0.85797
EUR/JPY					119.696	119.69700
EUR/CHF					1.0901	1.09013
EUR/CAD					1.45903	1.45908
EUR/AUD					1.61266	1.61269
EUR/NZD					1.72076	1.72086
GBP/JPY					139.514	139.52400
AUD/JPY					74.222	74.22300

1.3 Các quy ước trong giao dịch hối đoái quốc tế:

a. Ký hiệu tiền tệ

YY	Y
Tên quốc gia	Tên gọi của đồng tiền

Ví dụ 1.3.1:

VND
VietNam Dong

USD
Unated States Dollar

CAD
CAnada Dollar

www.exchangerate.com hoặc www.saxobank.com

b. Cách viết tỷ giá

$$1 A = x B$$

Hoặc

$$\frac{A}{B} = x$$

Hoặc

$$\frac{A}{B} = \frac{1}{B/A}$$

Ví dụ 1.3.2:

$$1 \text{ USD} = 120 \text{ JPY} \text{ Hoặc } \text{USD/JPY} = 120$$

c. Tỷ giá mua và tỷ giá bán

Bid (Bid rate) : tỷ giá mua

Ask (Ask rate): tỷ giá bán

Ví dụ 1.3.3:

Ngân hàng VCB niêm yết tỷ giá USD/VND như sau:

$$\text{USD/VND} = 23.000 - 23.300$$

Nghĩa là:

Khách hàng bán 1 USD thu về 23.000 VND

Khách hàng mua 1 USD với giá 23.300 VND

Chênh lệch giữa tỷ giá bán và tỷ giá mua gọi là Spread

Ví dụ 1.3.4:

Ngày 13/11/2019, ngân hàng VCB niêm yết tỷ giá như sau:

$$\text{EUR/VND} = 25.301 - 25.382$$

$$\text{HKD/VND} = 2.917 - 2.937$$

1. Bạn mang 50 EUR ra ngân hàng VCB để bán, hỏi bạn nhận được bao nhiêu VND?
2. Bạn đang cần 5.000 HKD để đi du lịch, hỏi bạn cần trả bao nhiêu tiền để mua được 5.000 HKD?

Ví dụ 1.3.5:

Giả sử tại một ngân hàng thương mại có bảng yết giá như sau:

USD/VND: 15950 – 71

USD/JPY: 114,81 – 00

GBP/USD: 1,6568 – 00

EUR/USD: 1,2692 – 12

AUD/USD: 0,7894 – 24

Tính số tiền giao dịch khi khách hàng muốn:

- a. Mua 1.000 USD bằng VND
- b. Bán 550 EUR lấy USD
- c. Bán 2.150 USD lấy EUR
- d. Bán 70.000 JPY lấy USD
- e. Mua 380 GBP bằng USD
- f. Bán 1.000 USD lấy AUD

Ví dụ 1.3.6:

$$\text{USD/CHF} = 1,3060$$

1,	30	60
	Số (figure)	Điểm (Points hoặc Pips)

$$\text{NZD / USD} = 0.7687 - 0.7692$$

Hôm nay, “tỷ giá mua NZD / USD tăng 5 điểm” có nghĩa là gì?

“Tỷ giá NZD/USD hôm nay tăng 4 số” nghĩa là?

$$\text{MYR / VND} = 5.557,30 - 5.629,24$$

“Tỷ giá bán MYR/VND hôm nay tăng 8 điểm” có nghĩa là gì?

d. Tỷ giá chéo

Ví dụ 1.3.7:

$$\text{GBP/USD} = 1,6810 - 20$$

$$\text{USD/CHF} = 1,3250 - 55$$

Hãy tính tỷ giá GBP/CHF

✓ Tỷ giá mua (NH mua GBP bán CHF, KH bán GBP mua CHF): KH bán GBP → mua USD → bán USD → mua CHF

B1: 1 GBP đổi được $1 \times 1,6810 = 1,6810$ USD

B2: 1,6810 USD đổi được $1,6810 \times 1,3250 = 2,2273$ CHF

⇒ 1 GBP = 2,2273 CHF tức là GBP/CHF = 2,2273

✓ Tỷ giá bán (NH bán GBP mua CHF, KH mua GBP bán CHF): KH bán x CHF \rightarrow mua USD \rightarrow bán USD \rightarrow mua 1 GBP

B1: x CHF đổi được $x/1,3255$ USD

B2: $x/1,3255$ USD đổi được $(x/1,3255)/1,6820 = 1$ GBP

$$\Rightarrow x = 2,2295$$

$$\Rightarrow 1 \text{ GBP} = 2,2297 \text{ CHF}$$

Vậy,

$$\text{GBP/CHF} = 2,2273 - 97$$

Tổng quát:

$$\mathbf{A/B = A/C \times C/B}$$

$$A/C = m1 - b1$$

$$C/B = m2 - b2$$

$$A/B = m3 - b3$$

$$\mathbf{m3 = m1 \times m2}$$

$$\mathbf{b3 = b1 \times b2}$$

Ví dụ 1.3.8:

$$\text{USD/CHF} = 1,3250 - 55$$

$$\text{USD/SGD} = 1,7190 - 95$$

Hãy tính tỷ giá CHF/SGD

Tổng quát:

$$\mathbf{A/B = C/B : C/A}$$

$$C/A = m1 - b1$$

$$C/B = m2 - b2$$

$$A/B = m3 - b3$$

$$\mathbf{m3 = m2/b1}$$

$$\mathbf{b3 = b2/m1}$$

Ví dụ 1.3.9:

Cho hai cặp tỷ giá sau:

$$\text{AUD/USD} = 0,6767 - 70$$

$$\text{EUR/USD} = 1,2324 - 60$$

Hãy tính tỷ giá EUR/AUD

Tổng quát:

$$\mathbf{A/B = A/C : B/C}$$

$$A/C = m1 - b1$$

$$B/C = m2 - b2$$

$$A/B = m3 - b3$$

$$\mathbf{m3 = m1/b2}$$

$$\mathbf{b3 = b1/m2}$$

Ví dụ 1.3.10:

Giả sử có các tỷ giá sau đây:

USD/VND: 15.950

GBP/USD: 1,7612

USD/JPY: 114,21

USD/CHF: 1,3728

EUR/USD: 1,2568

AUD/USD: 0,7824

Xác định các tỷ giá chéo sau đây: EUR/VND;
JPY/VND; GBP/VND; AUD/VND; GBP/AUD;
GBP/EUR.

Ví dụ 1.3.11:

1. Cho hai cặp tỷ giá sau:

$$\text{USD/VND} = 23.500 - 50$$

$$\text{EUR/USD} = 1,2324 - 60$$

Hãy xác định tỷ giá EUR/VND

2. Cho hai cặp tỷ giá sau:

$$\text{USD/VND} = 21.500 - 50$$

$$\text{USD/SGD} = 5,1324 - 80$$

Hãy xác định tỷ giá SGD/VND

3. Cho hai cặp tỷ giá sau:

$$\text{EUR/USD} = 1,4769 - 71$$

$$\text{GBP/USD} = 2,1185 - 88$$

Hãy xác định tỷ giá GBP/EUR

Ví dụ 1.3.12:

1. Cho các cặp tỷ giá sau:

$$\text{USD/SGD} = 1,5050 - 60$$

$$\text{NZD/USD} = 0,6075 - 85$$

$$\text{USD/VND} = 16.125 - 35$$

$$\text{AUD/USD} = 0,6714 - 23$$

Hãy xác định tỷ giá

a. SGD/VND

b. NZD/VND

c. AUD/NZD

d. SGD/USD

$$\text{USD/SGD} = 1,5050 - 60$$

$$\text{NZD/USD} = 0,6075 - 85$$

$$\text{USD/VND} = 16.125 - 35$$

$$\text{AUD/USD} = 0,6714 - 23$$

a. SGD/VND

$$\text{SGD/VND} = \text{USD/VND} : \text{USD/SGD}$$

$$\text{Bid (SGD/VND)} = 16.125 : 1,5060 = 10.707$$

$$\text{Ask (SGD/VND)} = 16.135 : 1,5050 = 10.721$$

$$\text{SGD/VND} = 10.707 - 21$$

$$\text{USD/SGD} = 1,5050 - 60$$

$$\text{NZD/USD} = 0,6075 - 85$$

$$\text{USD/VND} = 16.125 - 35$$

$$\text{AUD/USD} = 0,6714 - 23$$

b. NZD/VND

$$\text{NZD/VND} = \text{NZD/USD} \times \text{USD/VND}$$

$$\text{Bid (NZD/VND)} = 0,6075 \times 16.125 = 9.796$$

$$\text{Ask (NZD/VND)} = 0,6085 \times 16.135 = 9.818$$

$$\text{NZD/VND} = 9.796 - 18$$

$$\text{USD/SGD} = 1,5050 - 60$$

$$\text{NZD/USD} = 0,6075 - 85$$

$$\text{USD/VND} = 16.125 - 35$$

$$\text{AUD/USD} = 0,6714 - 23$$

c. AUD/NZD

$$\text{AUD/NZD} = \text{AUD/USD} : \text{NZD/USD}$$

$$\text{Bid (AUD/NZD)} = 0,6714 : 0,6085 = 1,1034$$

$$\text{Ask (AUD/NZD)} = 0,6723 : 0,6075 = 1,1067$$

$$\text{AUD/NZD} = 1,1034 - 1,1067$$

$$\text{USD/SGD} = 1,5050 - 60$$

$$\text{NZD/USD} = 0,6075 - 85$$

$$\text{USD/VND} = 16.125 - 35$$

$$\text{AUD/USD} = 0,6714 - 23$$

d. SGD/USD

$$\text{SGD/USD} = \frac{1}{\text{USD/SGD}}$$

$$\text{bid: SGD/USD} = \frac{1}{1,5060} = 0,6640$$

$$\text{ask: SGD/USD} = \frac{1}{1,5050} = 0,6645$$

$$\text{SGD/USD} = 0,6640 - 45$$

2. Cho các cặp tỷ giá sau

$$\text{AUD/USD} = 0,6714 - 23$$

$$\text{EUR/USD} = 1,1612 - 22$$

$$\text{USD/VND} = 15.437 - 48$$

$$\text{USD/JPY} = 115,15 - 25$$

Hãy xác định tỷ giá USD/AUD, AUD/VND, EUR/VND, EUR/AUD, JPY/VND.

BÀI TẬP ỨNG DỤNG

Bài tập 1:

Công ty XNK Thăng Long đồng thời cùng một lúc nhận được 170 triệu JPY từ xuất khẩu hàng sang Nhật và phải thanh toán 1,6 triệu SGD tiền hàng nhập khẩu. Các thông số trên thị trường ngoại hối:

Tại Hà Nội: $\text{USD/VND} = 21.695 - 21.703$

Tại Singapore: $\text{USD/SGD} = 1,2647 - 1,2653$

Tại Tokyo: $\text{USD/JPY} = 121,12 - 121,19$

- Tính SGD/VND, JPY/VND và SGD/JPY
- Trình bày các phương án tính thu nhập của công ty bằng VND
- Là nhà kinh doanh XNK, bạn chọn phương án nào?

Hướng dẫn:

A. Về các phương án:

Có 3 phương án, mỗi phương án có 2 khả năng

Phương án 1: Bán đồng tiền thu để mua đủ đồng tiền chi

Khả năng 1: Mua đủ đồng tiền chi, số đồng tiền thu còn lại bán lấy VND. Trong trường hợp này, công ty có thu nhập

Khả năng 2: Mua không đủ đồng tiền chi, thì dùng VND mua nốt. Trong trường hợp này, công ty có chi phí

a. Tỷ giá chéo

$$\text{SGD/VND} = 17.146 - 17.160$$

$$\text{JPY/VND} = 179,01 - 179,19$$

$$\text{SGD/JPY} = 95,724 - 95,825$$

b. Các phương án

Phương án 1: Bán JPY để mua đủ 1,6 triệu SGD

Số JPY cần bán là:

$$1.600.000 \times 95,825 = 153.320.000 \text{ JPY}$$

Số JPY còn lại sau khi thanh toán là:

$$170.000.000 - 153.320.000 = 16.680.000 \text{ JPY}$$

Bán 16.680.000 JPY để lấy VND, số VND nhận được là:

$$16.680.000 \times 179,02 = 2.986.053.600 \text{ VND}$$

Phương án 2: Bán toàn bộ đồng tiền thu để lấy đồng tiền chi

Khả năng 1: Thanh toán đủ đồng tiền chi, số đồng tiền chi còn lại bán lấy VND. Trường hợp này, công ty có thu nhập

Khả năng 2: Thanh toán không đủ đồng tiền chi, thì dùng VND mua nốt. Trường hợp này, công ty có chi phí.

Phương án 2: Bán toàn bộ đồng tiền thu để lấy đồng tiền chi

Bán toàn bộ 170 triệu JPY để lấy SGD, số SGD nhận được là:

$$170.000.000 : 95,825 = 1.774.067 \text{ SGD}$$

Số SGD còn lại sau khi thanh toán là:

$$1.774.067 - 1.600.000 = 174.067 \text{ SGD}$$

Bán 174.067 SGD để nhận VND, số VND nhận được là:

$$174.067 \times 17.146 = 2.984.522.782 \text{ VND}$$

Phương án 3: Bán toàn bộ đồng tiền thu lấy VND, sau đó dùng VND mua đồng tiền chi.

Khả năng 1: Mua đủ đồng tiền chi, số VND còn lại là thu nhập.

Khả năng 2: Mua không đủ đồng tiền chi, thì dùng VND mua nốt. Trường hợp này công ty có chi phí.

Phương án 3: Bán toàn bộ đồng tiền thu để lấy VND, sau đó dùng VND để mua đồng tiền chi

Bán toàn bộ 170 triệu JPY để lấy VND, số VND nhận được là:

$$170.000.000 \times 179,02 = 30.433.400.000 \text{ VND}$$

Dùng VND để mua 1,6 triệu SGD, số VND cần là:

$$1.600.000.000 \times 17.160 = 27.456.000.000 \text{ VND}$$

Số VND còn lại sau khi thanh toán là:

$$30.433.400.000 - 27.456.000.000 = 2.977.400.000 \text{ VND}$$

⇒ Chọn phương án 1 vì đây là phương án mang lại thu nhập cao nhất.

Bài tập 2:

Một công ty XNK Việt Nam đồng thời nhận được tiền xuất khẩu là 50.000 EUR và phải thanh toán tiền nhập khẩu là 100.000 AUD. Tỷ giá hiện hành là:

$$E(\text{AUD/USD}) = 0,6714 - 23$$

$$E(\text{EUR/USD}) = 1,1612 - 22$$

$$E(\text{USD/VND}) = 15.437 - 15.448$$

- Tính $E(\text{AUD/VND})$, $E(\text{EUR/VND})$, $E(\text{EUR/AUD})$
- Trình bày các phương án tính thu nhập của công ty bằng VND
- Công ty nên chọn phương án nào

a. Tính tỷ giá chéo

$$E(\text{AUD/VND}) = 10.364 - 86$$

$$E(\text{EUR/VND}) = 17.925 - 53$$

$$E(\text{EUR/AUD}) = 1,7272 - 10$$

b. Các phương án tính thu nhập của công ty bằng VND

Phương án 1: Bán đồng tiền thu mua đủ đồng tiền chi

Bán EUR để mua đủ 100.000 AUD, số EUR cần là 57.898EUR => Thiếu

Vậy phương án 1 sẽ là bán 50.000 EUR thu về 86.360 AUD, còn thiếu $100.000 - 86.360 = 13.640$ AUD

Dùng VND để mua số AUD còn thiếu, số VND cần chi ra là $13.640 * 10.386 = 141.665.040$ VND

Vậy, sử dụng phương án 1, công ty phát sinh chi phí là 141.665.040 VND

Phương án 2: Bán toàn bộ đồng tiền thu để lấy đồng tiền chi (trùng với phương án 1)

Phương án 3: Bán toàn bộ đồng tiền thu để lấy VND, sau đó dùng VND để mua đồng tiền chi

Bán toàn bộ 50.000EUR thu được $50.000 * 17.925 = 896.250.000$ VND

Dùng VND để mua 100.000AUD, số VND cần dùng là:

$$100.000 * 10.386 = 1.038.600.000$$

Công ty phát sinh khoản chi $1.038.600.000 - 896.250.000 = 142.350.000$ VND

Vậy, chọn phương án 1, vì số VND cần phải chi thêm là thấp nhất

Bài tập 3:

Một công ty XNK Việt Nam đồng thời nhận được tiền từ XK là 3.700.000 NZD và phải thanh toán tiền NK là 4.000.000 SGD. Tỷ giá hiện hành là:

$$\text{USD/SGD} = 1,5050 - 60$$

$$\text{NZD/USD} = 0,6075 - 85$$

$$\text{USD/VND} = 16.125 - 35$$

- Tính $E(\text{SGD/VND})$, $E(\text{NZD/VND})$, $E(\text{NZD/SGD})$
- Nêu các phương án tính thu nhập của công ty bằng VND
- Công ty nên chọn phương án nào?

Bài tập 4:

Một công ty XNK Việt Nam đồng thời nhận được tiền xuất khẩu là 2.000.000 CNY và phải thanh toán tiền nhập khẩu là 40.000.000 JPY. Tỷ giá hiện hành là:

$$\text{USD/JPY} = 115,15 - 25$$

$$\text{USD/CNY} = 7,7575 - 85$$

$$\text{USD/VND} = 16.125 - 35$$

- Tính $E(\text{JPY/VND})$, $E(\text{CNY/VND})$, $E(\text{CNY/JPY})$
- Nêu các phương án tính thu nhập của công ty bằng VND
- Công ty nên chọn phương án nào?

PHẦN II

CÁC PHƯƠNG THỨC THANH TOÁN QUỐC TẾ

1. PHƯƠNG THỨC THANH TOÁN TÍN DỤNG CHỨNG TỪ

1.1 Cơ sở pháp lý:

- UCP 600 (Uniform Customs and practice for documentary credits)
- e-UCP (The Supplement to the Uniform Customs and Practice for Document Credits for Electric Presentation)
- ISPB 745 (International Standard Banking Practice for examination of documents under documentary credits)
- Incoterms 2020 (ICC rules for the use domestic and international commercial terms)

1.1.1 UCP (Uniform Customs and practice for documentary credits)

- UCP: Quy tắc và thực hành thống nhất về tín dụng chứng từ
- Xuất bản đầu tiên năm 1933 (UCP No 82), trải qua 6 lần sửa đổi, mới nhất hiện nay là UCP 600
- Chỉ có bản UCP bằng tiếng Anh mới có giá trị pháp lý giải quyết các tranh chấp phát sinh
- Do ICC (International Chamber of Commerce) ban hành, có tính chất pháp lý tùy ý

- Tất cả các phiên bản UCP đều còn nguyên giá trị, phiên bản sau không phủ nhận phiên bản trước. Do đó, khi dẫn chiếu UCP phải nói rõ áp dụng UCP nào
- Chỉ khi L/C có dẫn chiếu áp dụng UCP, thì nó mới trở nên có hiệu lực pháp lý bắt buộc điều chỉnh các bên tham gia
- Các bên có thể thỏa thuận trong L/C:
 - Không thực hiện, hoặc thực hiện khác đi một hoặc một số điều khoản quy định trong UCP
 - Bổ sung những điều khoản vào L/C mà UCP không điều chỉnh
- Nếu nội dung UCP có xung đột với luật quốc gia, thì luật quốc gia được vượt lên trên về mặt pháp lý.
- Trong giao dịch L/C, các bên trước hết phải tuân thủ các điều khoản của L/C, sau đó mới đến các điều khoản của UCP

1.1.2 Incoterms 2010

Là một bộ các quy tắc thương mại quốc tế được công nhận và sử dụng rộng rãi trên toàn thế giới. Incoterm quy định những quy tắc có liên quan đến giá cả và trách nhiệm của các bên (bên bán và bên mua) trong một hoạt động thương mại quốc tế.

1. EXW – Ex Work: Giao hàng tại xưởng

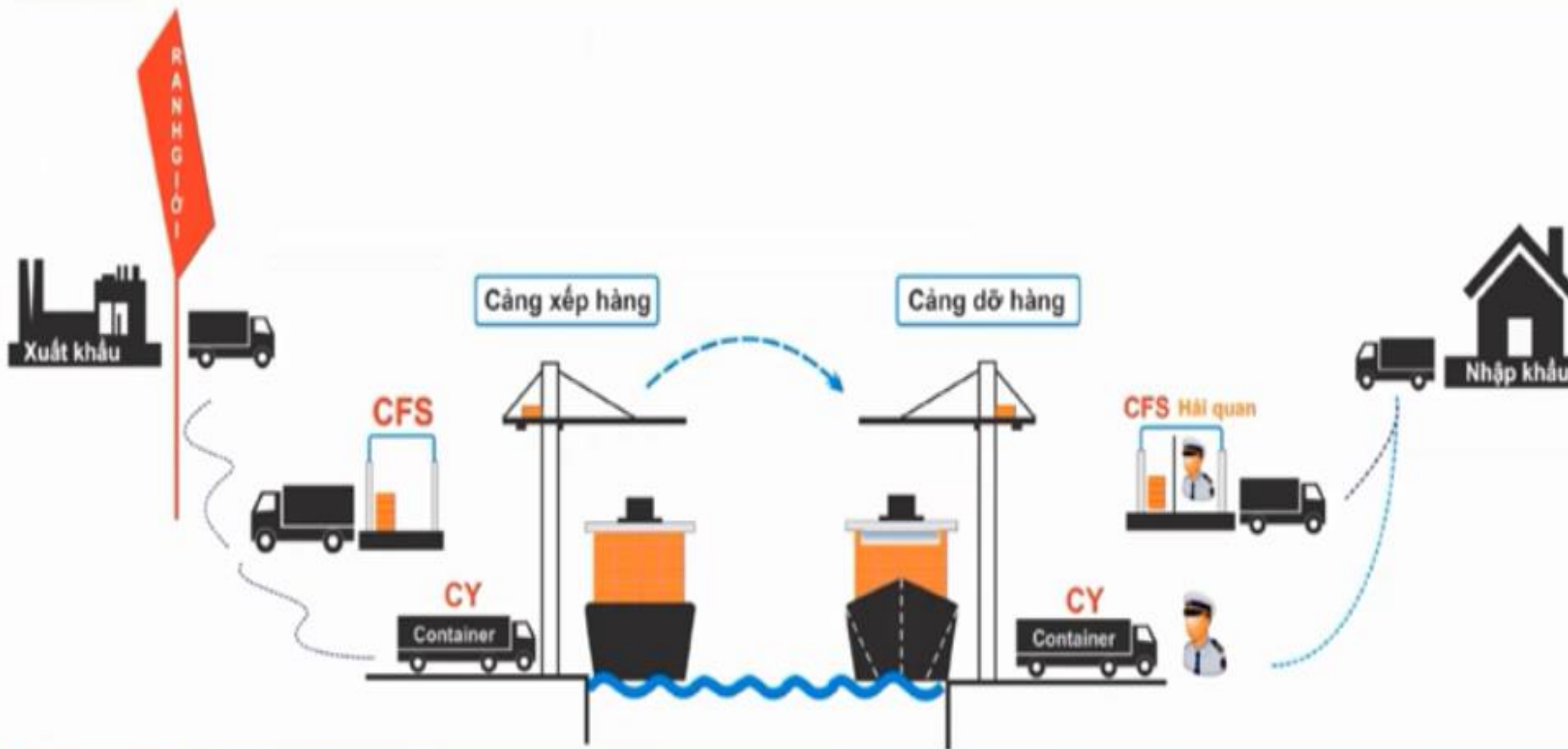

Người bán	Chi phí người mua
Người bán	Rủi ro người mua

2. FCA – Giao hàng cho người vận tải

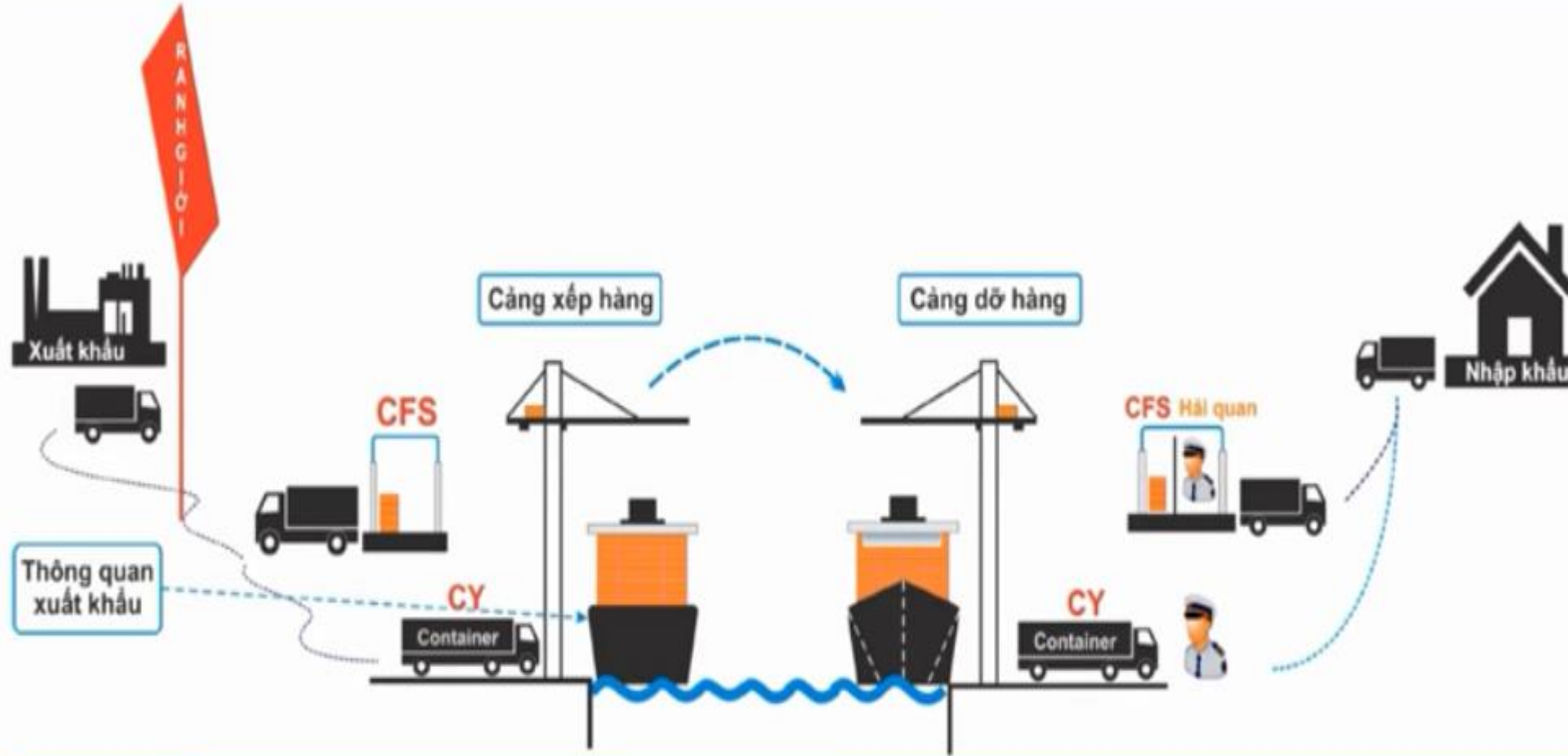

Người bán	Chi phí người mua
Người bán	Rủi ro người mua

3. FAS – Giao hàng dọc mạn tàu

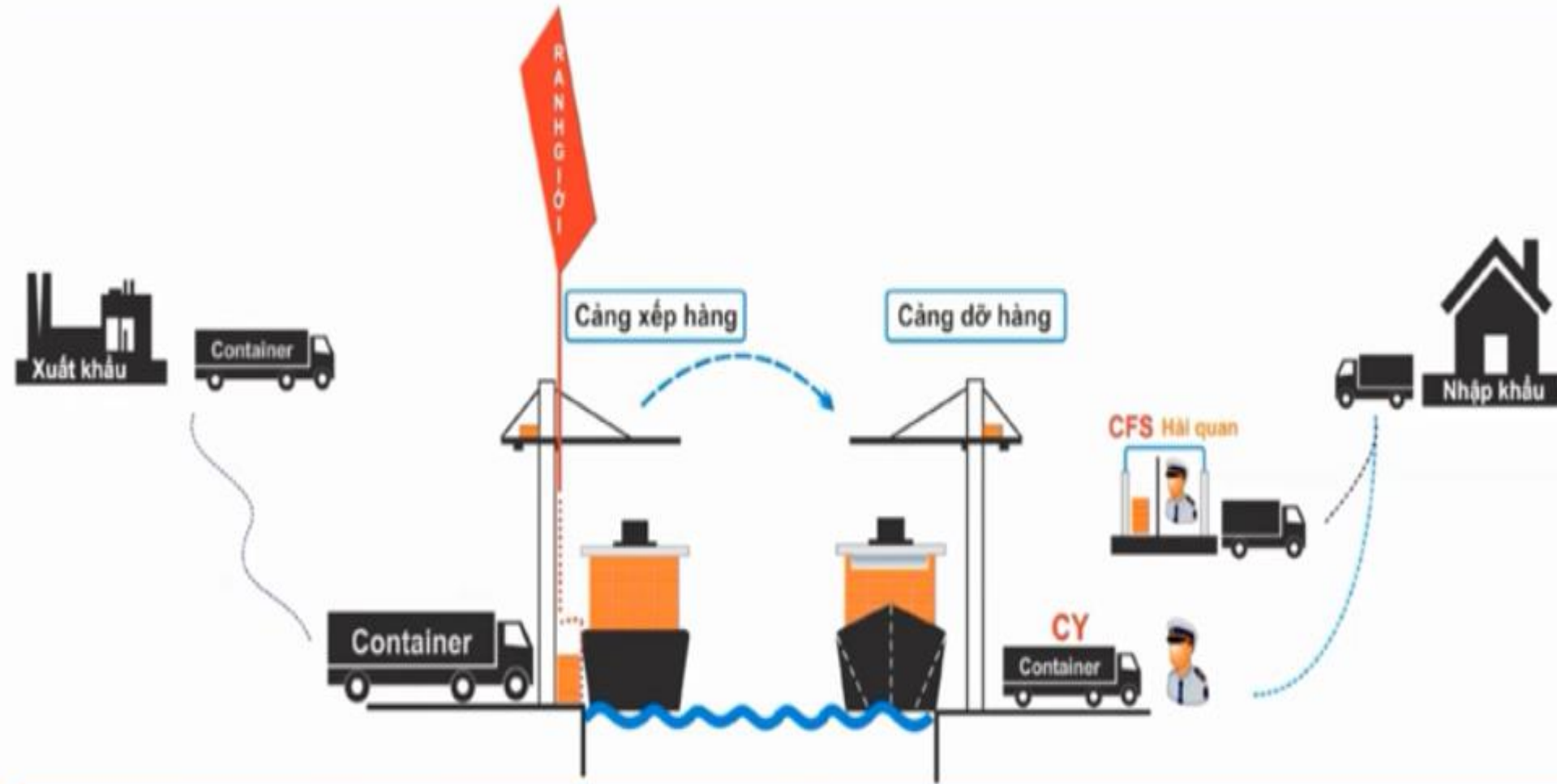

Chi phí người bán

Chi phí người mua

Rủi ro người bán

Rủi ro người mua

4. FOB – Giao hàng lên tàu

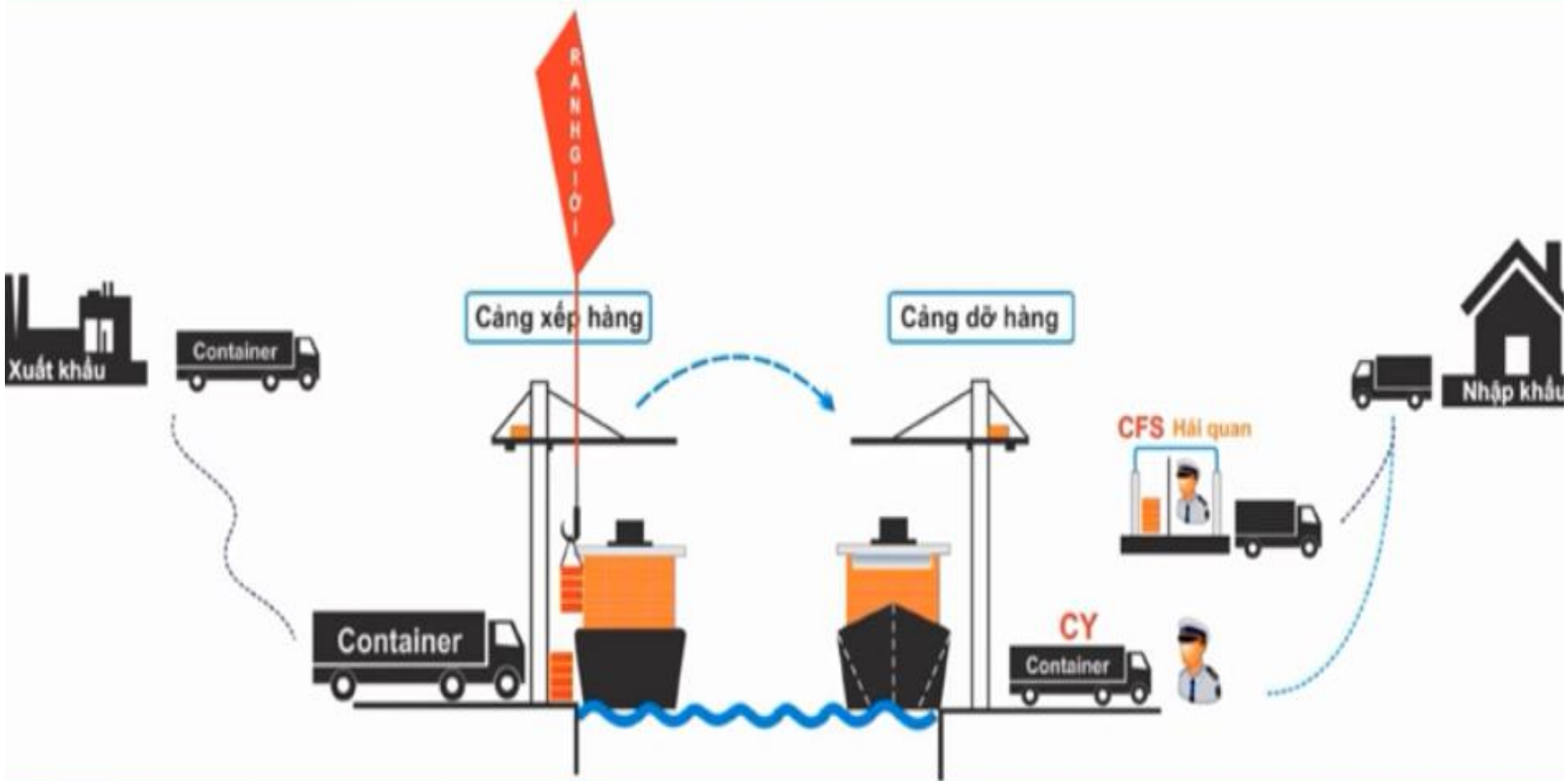

Chi phí người bán

Chi phí người mua

Rủi ro người bán

Rủi ro người mua

5. CFR - Tiền hàng và cước phí

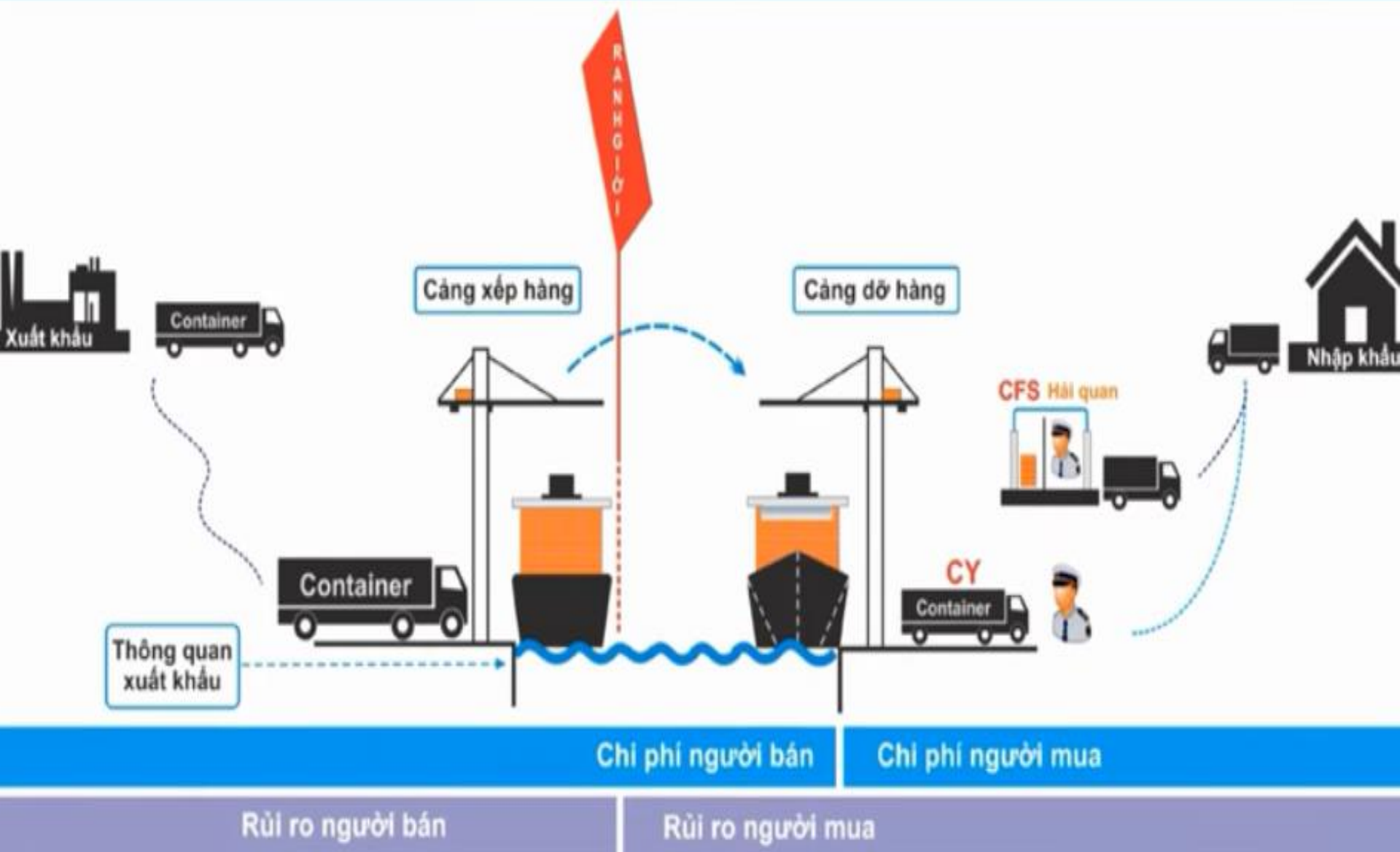

6. CIF – Tiền hàng, bảo hiểm và cước phí

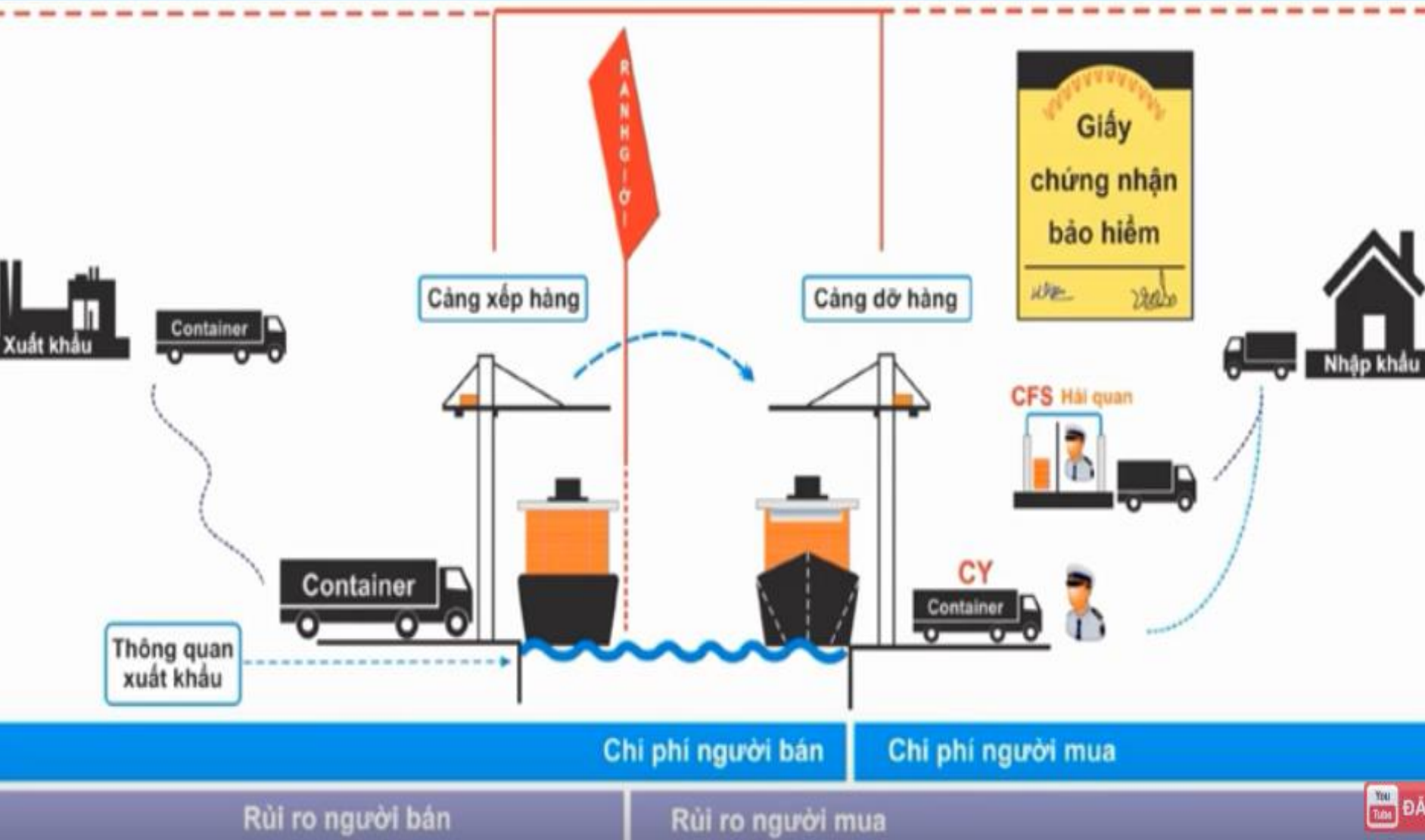

ĐÀN

7. CPT – Cước phí đã trả

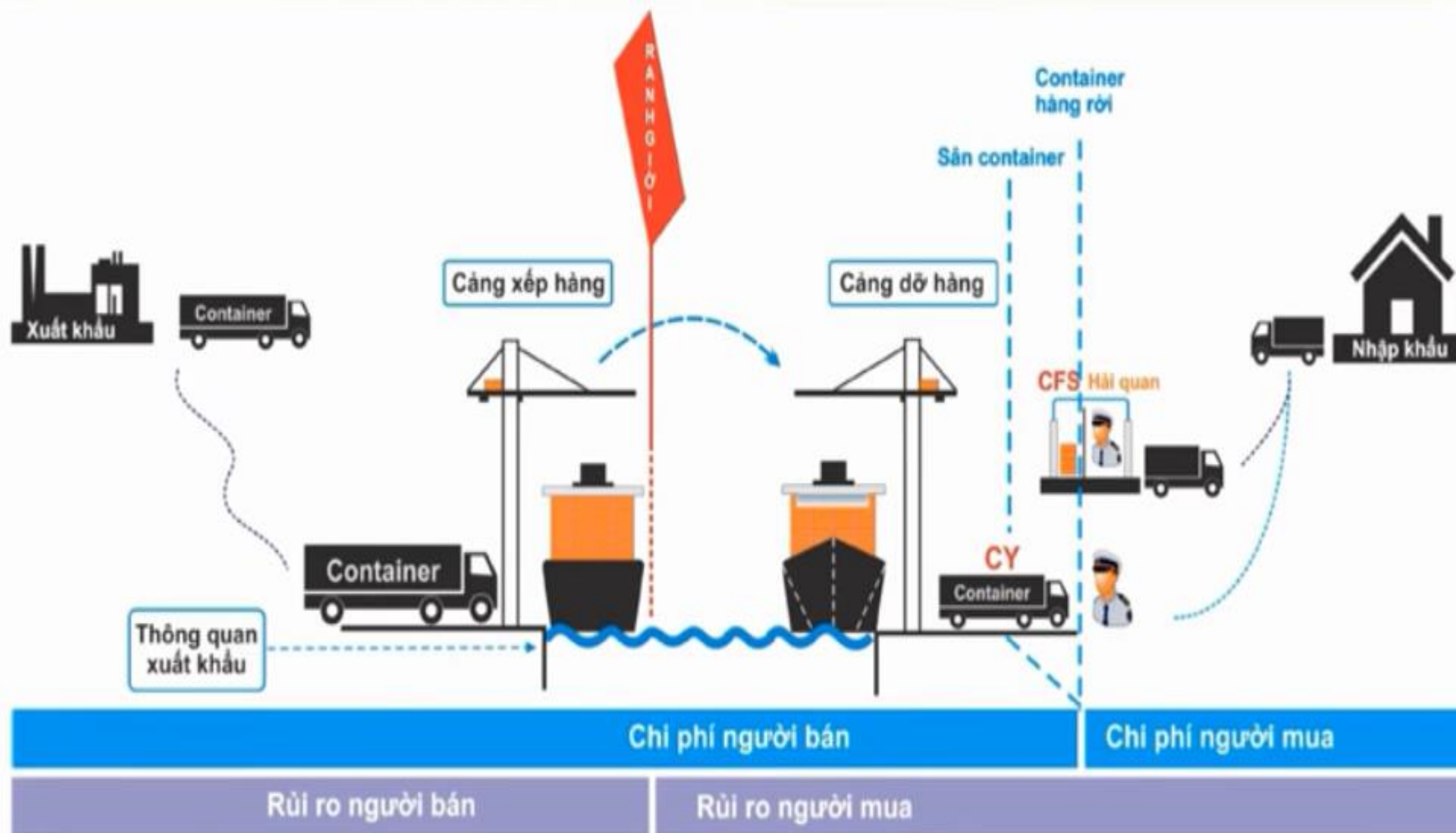

8. CIP – Cước phí và bảo hiểm đã trả

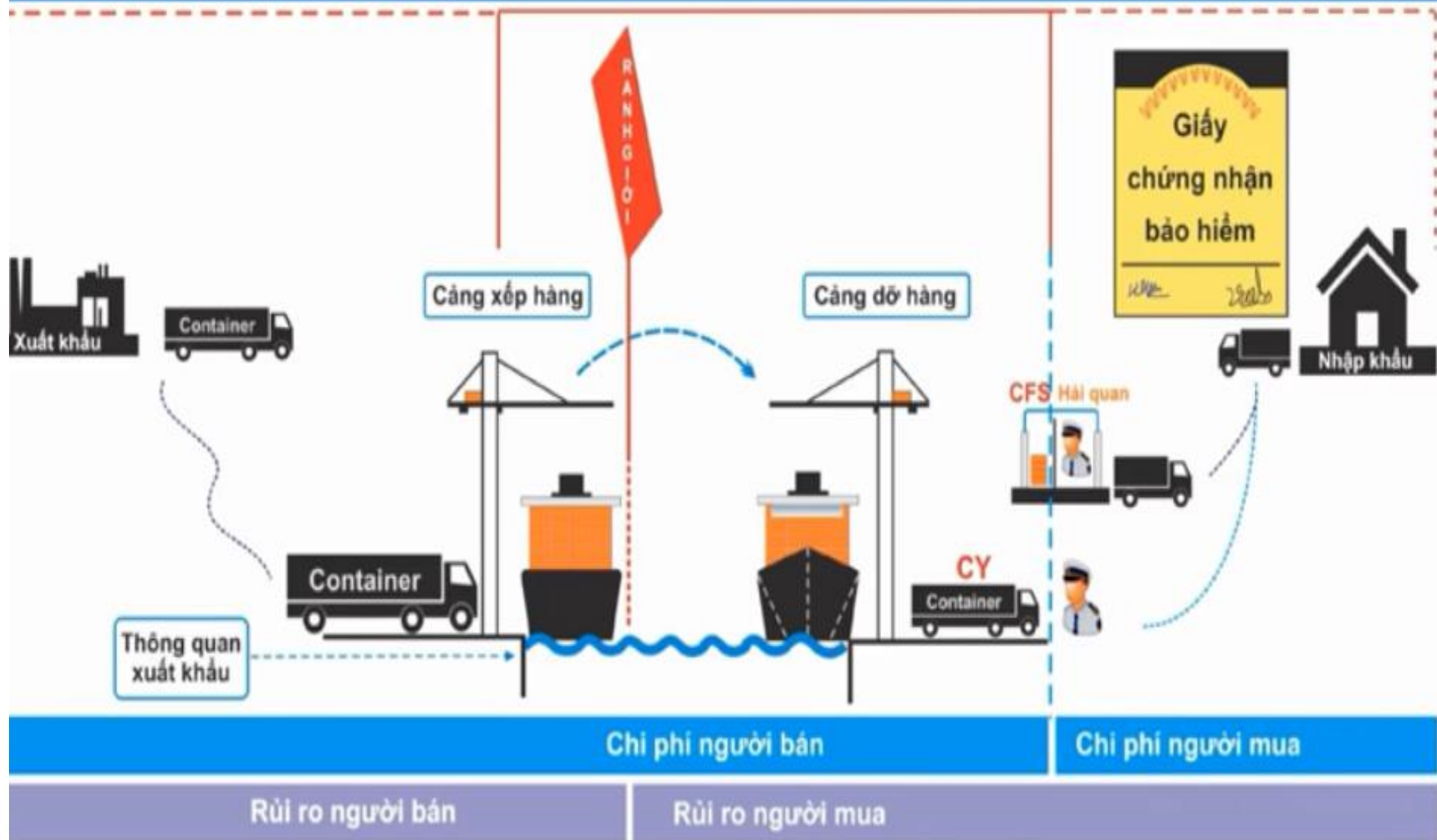

9. DAT – Giao hàng tại địa điểm cuối hành trình

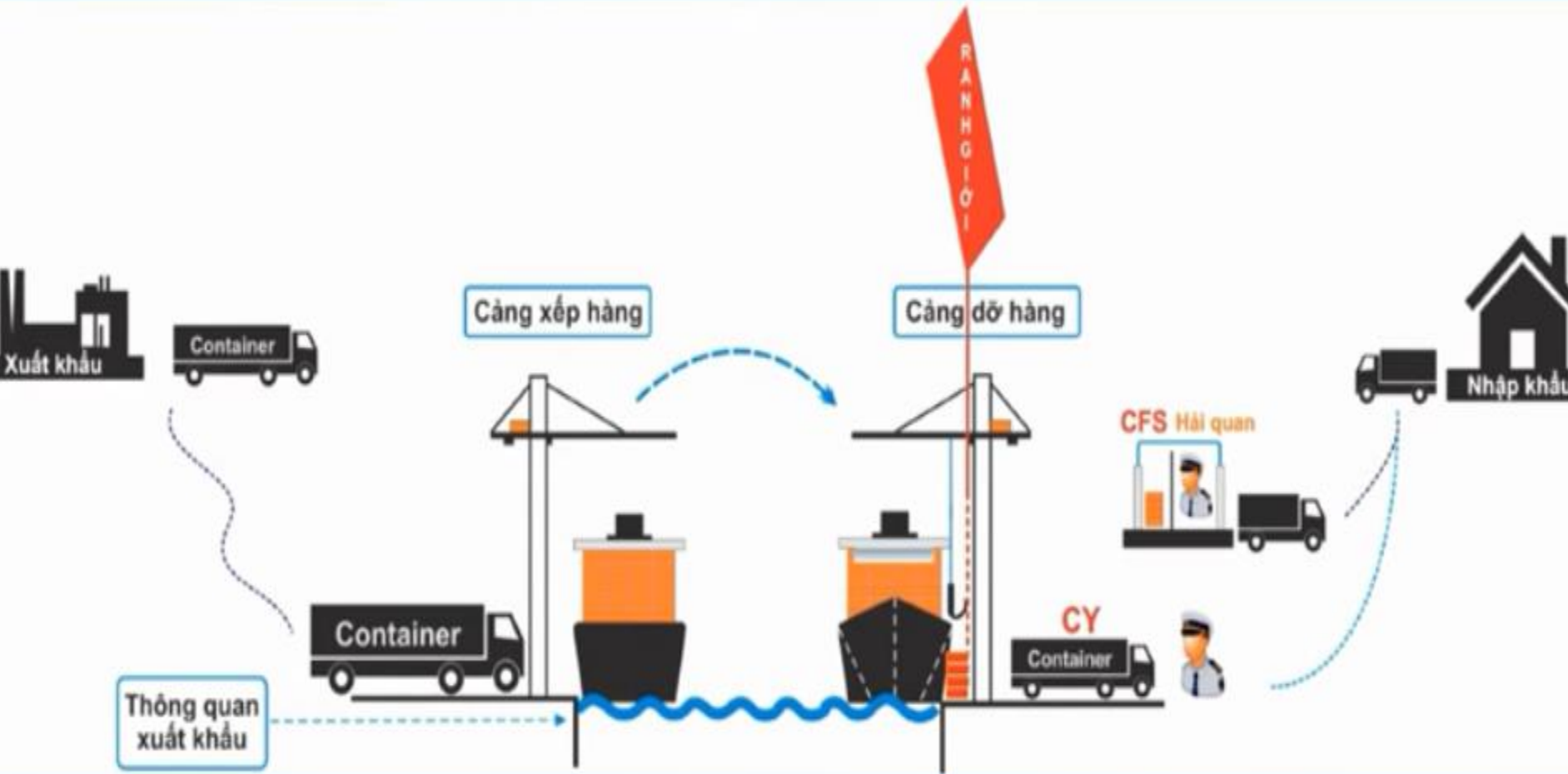

Chi phí người bán	Chi phí người mua
Rủi ro người bán	Rủi ro người mua

10. DAP – Giao hàng đến nơi

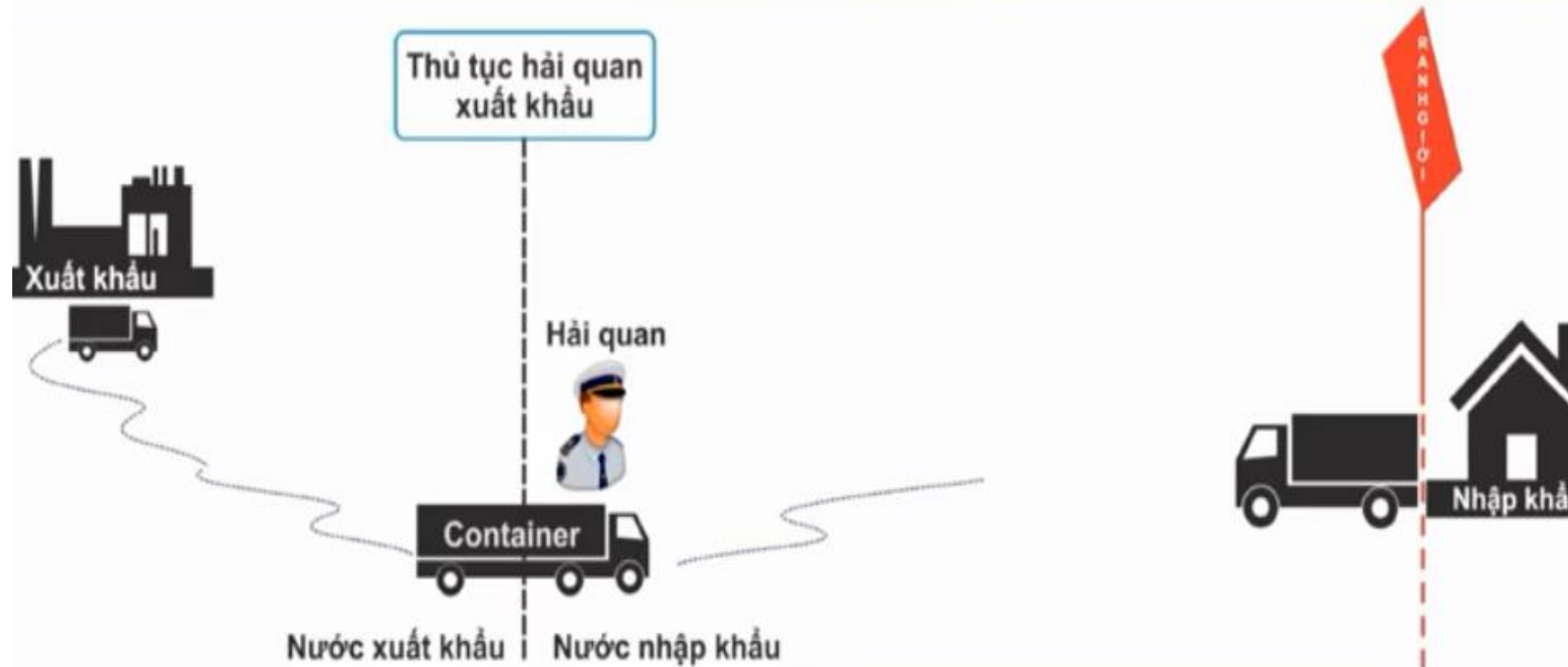

Chi phí người bán, chưa bao gồm chi phí thông qua và chi phí dỡ hàng

Rủi ro người bán cho đến khi hàng hóa sẵn sàng để dỡ xuống

11. DDP – Giao hàng đã nộp thuế

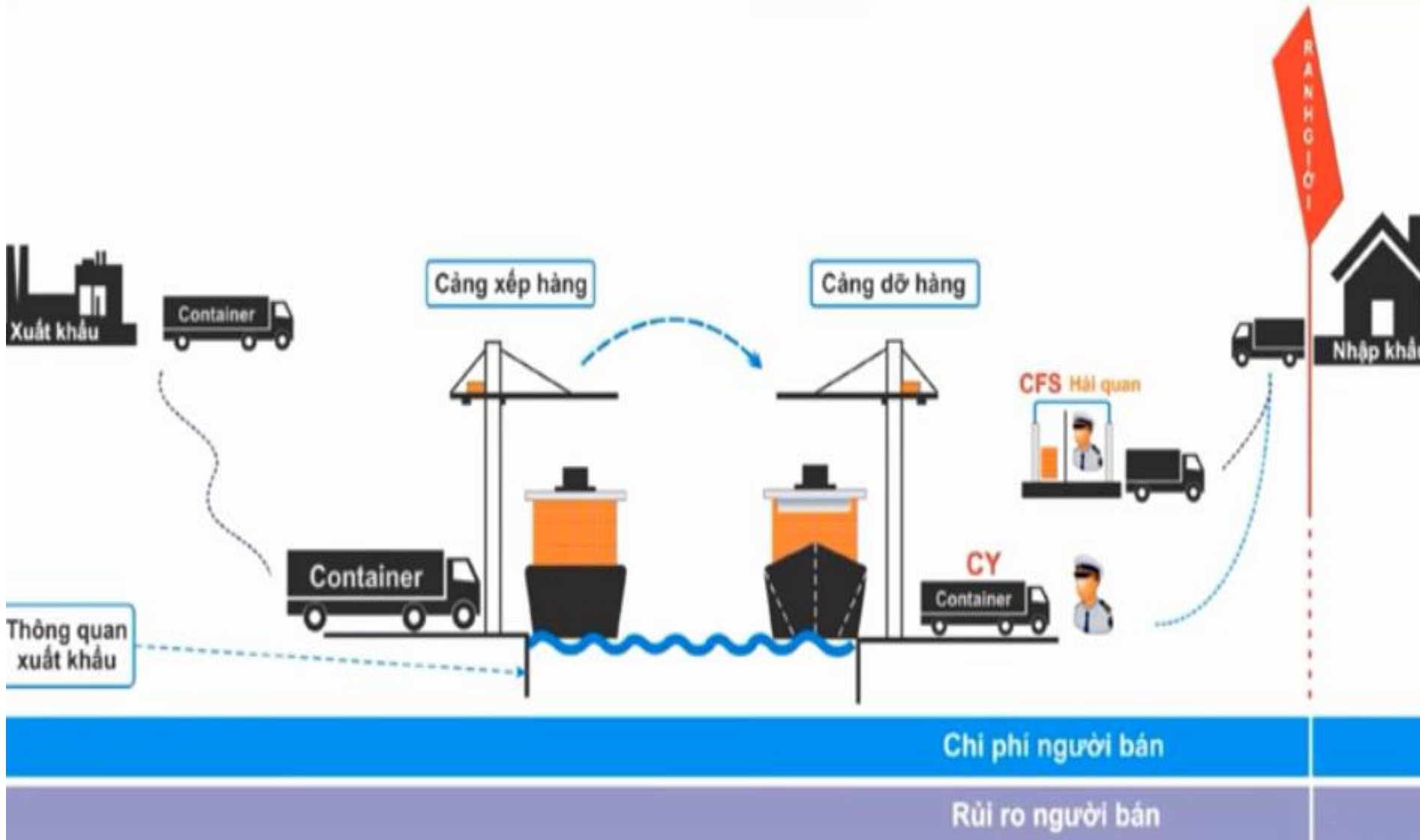

Incoterms 2010

Chi phí	EXW	FCA	FAS	FOB	CFR	CIF	CPT	CIP	DAT	DAP	DDP
Vận tải nội địa ng BÁN	MUA	MUA	BÁN	BÁN	BÁN	BÁN	BÁN	BÁN	BÁN	BÁN	BÁN
Vận tải nội địa ng MUA	MUA	MUA	MUA	MUA	MUA	MUA	BÁN	BÁN	MUA	BÁN	BÁN
Phí vận tải quốc tế	MUA	MUA	MUA	MUA	BÁN	BÁN	BÁN	BÁN	BÁN	BÁN	BÁN
Phí dịch vụ cảng đi	MUA	MUA	MUA	BÁN	BÁN	BÁN	BÁN	BÁN	BÁN	BÁN	BÁN
Phí xếp hàng	MUA	MUA	MUA	BÁN	BÁN	BÁN	BÁN	BÁN	BÁN	BÁN	BÁN
Phí dỡ hàng	MUA	MUA	MUA	MUA					BÁN	BÁN	BÁN
Phí dịch vụ cảng đến	MUA	MUA	MUA	MUA						BÁN	BÁN
Bảo hiểm						BÁN		BÁN			
Thủ tục HQ xuất khẩu	MUA	BÁN	BÁN	BÁN	BÁN	BÁN	BÁN	BÁN	BÁN	BÁN	BÁN
Thủ tục HQ nhập khẩu	MUA	MUA	MUA	MUA	MUA	MUA	MUA	MUA	MUA	MUA	BÁN
Thuế, phí hải quan	MUA	MUA	MUA	MUA	MUA	MUA	MUA	MUA	MUA	MUA	BÁN

Chi phí	EWX	FCA	FAS	FOB	CFR	CIF	CPT	CIP	DAT	DAP	DPP
Vận tải nội địa N.Bán	MUA	MUA	BÁN	BÁN	BÁN	BÁN	BÁN	BÁN	BÁN	BÁN	BÁN
Vận tải nội địa N.Mua	MUA	MUA	MUA	MUA	MUA	MUA	BÁN	BÁN	MUA	MUA	MUA
Phí vận tải quốc tế	MUA	MUA	MUA	MUA	BÁN	BÁN	BÁN	BÁN	BÁN	BÁN	BÁN
Phí dịch vụ cảng đi	MUA	MUA	MUA	BÁN	BÁN	BÁN	BÁN	BÁN	BÁN	BÁN	BÁN
Phí xếp hàng	MUA	MUA	MUA	BÁN	BÁN	BÁN	BÁN	BÁN	BÁN	BÁN	BÁN
Phí dỡ hàng	MUA	MUA	MUA	MUA					BÁN	BÁN	BÁN
Phí dịch vụ cảng đến	MUA	MUA	MUA	MUA						BÁN	BÁN
Bảo hiểm						BÁN		BÁN			
Thủ tục HQ xuất khẩu	MUA	BÁN	BÁN	BÁN	BÁN	BÁN	BÁN	BÁN	BÁN	BÁN	BÁN
Thủ tục HQ nhập khẩu	MUA	MUA	MUA	MUA	MUA	MUA	MUA	MUA	MUA	MUA	BÁN
Thuế, phí hải quan	MUA	MUA	MUA	MUA	MUA	MUA	MUA	MUA	MUA	MUA	BÁN

1.2 Các đối tượng tham gia:

- Người yêu cầu mở L/C (Applicant): thông thường là người mua hay là đơn vị NK
- Người thụ hưởng (Beneficiary): là người bán hay là đơn vị XK
- Ngân hàng mở hay ngân hàng phát hành thư tín dụng (Issuing bank): là ngân hàng phục vụ đơn vị NK, ở bên nước NK, cung cấp tín dụng cho nhà NK
- Ngân hàng thông báo thư tín dụng (Advising bank): là ngân hàng phục vụ nhà XK, thông báo cho nhà XK biết thư tín dụng đã mở
- Các bên tham gia khác

Thư tín dụng (L/C)

L/C là văn bản do ngân hàng mở L/C lập ra theo yêu cầu của nhà NK nhằm cam kết trả cho đơn vị xuất khẩu một số tiền nhất định, trong thời gian nhất định, với điều kiện, nhà XK phải thực hiện đúng và đầy đủ những điều khoản quy định trong L/C.

Nội dung của L/C:

- Số hiệu L/C (DCs number)
- Địa điểm mở L/C (Issuing place)
- Ngày mở L/C (Date of issue)
- Địa điểm và ngày hết hạn hiệu lực L/C (Date and Place of expiry)

- Loại thư tín dụng (Form of DCs): thư tín dụng có thể hủy ngang (revocable L/C), thư tín dụng không thể hủy ngang (Irrevocable L/C), thư tín dụng không hủy ngang có xác nhận (Confirmed irrevocable L/C), thư tín dụng không thể hủy ngang và không được truy đòi lại tiền (Irrevocable without recourse L/C), thư tín dụng tuần hoàn (Revolving L/C), Thư tín dụng giáp lưng (back to back L/C), thư tín dụng đối ứng (Reciprocal L/C), Thư tín dụng thanh toán chậm (Deferred payment L/C), thư tín dụng điều khoản đỏ (Red clause L/C), Thư tín dụng dự phòng (Standby L/C), thư tín dụng có điều khoản T/Tr (Telegraphic transfer Reinbursement), Thư tín dụng chuyển nhượng (Irrevocable Transferable L/C)

- Số tiền của thư tín dụng (Amount)
- Thời hạn xuất trình chứng từ (Period for presentation)
- Thời hạn trả tiền của L/C (Date of payment)
- Thời hạn giao hàng (Date of shipment)
- Giao hàng từng phần (Partial shipment)
- Chuyển tải (Transshipment)
- Điều khoản về hàng hóa (Description of Goods / Services)
- Những nội dung về vận tải, giao nhận hàng hóa
- Các chứng từ mà người xuất khẩu phải xuất trình (Documents required)
- Cam kết trả tiền của ngân hàng mở thư tín dụng
- Những nội dung khác
- Chữ ký của ngân hàng mở L/C

- Loại thư tín dụng (Form of DCs):

- 1. L/C có thể hủy ngang (Revocable L/C)** là một LC mà NHPH và nhà nhập khẩu có thể sửa đổi, bổ sung hoặc hủy bỏ bất cứ lúc nào mà không cần báo trước cho người thụ hưởng.
- 2. L/C không thể hủy ngang (Irrevocable L/C)** là LC mà khi đã được phát hành thì NHPH cũng như nhà nhập khẩu không được tự ý sửa đổi, bổ sung hoặc hủy bỏ mà không có sự đồng ý, chấp thuận của người thụ hưởng.
The, UCP 600, nếu một L/C không ghi rõ là hủy ngang hay không o điều 3 hủy ngang thì nghiêm nhiên, nó là L/C không thể hủy ngang.
- 3. Thư tín dụng không hủy ngang có xác nhận (Confirmed irrevocable L/C)** là LC không thể hủy ngang và được một ngân hàng khác xác nhận cho thư tín dụng đó.



4. Thư tín dụng không thể hủy ngang và không được truy đòi lại tiền (Irrevocable without recourse L/C) là L/C không thể hủy ngang mà trong đó quy định NHPH sau khi đã thanh toán cho đơn vị xuất khẩu thì không được quyền truy đòi lại tiền trong bất cứ trường hợp nào.

5. Thư tín dụng tuần hoàn (Revolving L/C) là loại L/C không thể hủy ngang, trong đó quy định rằng khi L/C sử dụng hết kim ngạch hoặc sau khi hết hạn hiệu lực của L/C thì nó lại tự động có giá trị trở lại như cũ và L/C cứ tuần hoàn như vậy cho đến khi nào hoàn tất giá trị hợp đồng.

Ví dụ:

Nhập khẩu 1 lô hàng trị giá 100 triệu USD, hợp đồng yêu cầu giao hàng là 5 lần, mỗi lần có giá trị bằng nhau, mỗi lần giao hàng trị giá 20 triệu \$.

- Số tiền dùng để ký quỹ : 50 triệu \$

- Lãi suất ngân hàng : 1%/tháng.

- Mỗi lần giao hàng cách nhau 1 tháng.

	LC không hủy ngang	LC tuần hoàn
Số tiền ký quỹ lần 1	50 triệu \$	10 triệu \$
Lãi ngân hàng lần 1	0	$40 * 1\% = 0,4$ triệu \$
Số tiền ký quỹ lần 2	0	10 triệu \$
Lãi ngân hàng lần 2	0	$30 * 1\% = 0,3$ triệu \$
Số tiền ký quỹ lần 3	0	10 triệu \$
Lãi ngân hàng lần 3	0	$20 * 1\% = 0,2$ triệu \$
Số tiền ký quỹ lần 4	0	10 triệu \$
Lãi ngân hàng lần 4	0	$10 * 1\% = 0,1$ triệu \$
Số tiền ký quỹ lần 5	0	10 triệu \$
Tổng tiền ký quỹ	50 triệu \$	50 triệu \$
Tổng lãi ngân hàng	0	1 triệu \$

Ví dụ:

Nhập khẩu 1 lô hàng trị giá 180 triệu USD, hợp đồng yêu cầu giao hàng làm 6 lần, mỗi lần có giá trị bằng nhau.

- Mức ký quỹ 30% giá trị lô hàng.

- Lãi suất ngân hàng : 0,9%/tháng.

- Mỗi lần giao hàng cách nhau 1 tháng.

Hãy lập bảng so sánh tính kinh tế giữa L/C không hủy ngang và L/C tuần hoàn.

	LC không hủy ngang	LC tuần hoàn
Số tiền ký quỹ lần 1	54 triệu \$	9 triệu \$
Lãi ngân hàng lần 1	0	$45 * 0,9\% = 0,405$ triệu \$
Số tiền ký quỹ lần 2	0	9 triệu \$
Lãi ngân hàng lần 2	0	$36 * 0,9\% = 0,324$ triệu \$
Số tiền ký quỹ lần 3	0	9 triệu \$
Lãi ngân hàng lần 3	0	$27 * 0,9\% = 0,243$ triệu \$
Số tiền ký quỹ lần 4	0	9 triệu \$
Lãi ngân hàng lần 4	0	$18 * 0,9\% = 0,162$ triệu \$
Số tiền ký quỹ lần 5	0	9 triệu \$
Tổng tiền ký quỹ	54 triệu \$	54 triệu \$
Tổng lãi ngân hàng	0	1,134 triệu \$

Ví dụ:

Nhập khẩu 1 lô hàng trị giá 200 triệu USD, hợp đồng yêu cầu giao hàng làm 5 lần. Nhà xuất khẩu theo kế hoạch sản xuất dự tính giao hàng như sau:

Lần	1	2	3	4	5
Giá trị giao hàng	60	40	50	30	20

- Mức ký quỹ 50% giá trị lô hàng.
- Lãi suất ngân hàng : 1%/tháng.

Hãy lập bảng so sánh tính kinh tế giữa L/C không hủy ngang và L/C tuần hoàn. Biết mỗi lần giao hàng cách nhau 0,5 tháng

Ví dụ:

Nhập khẩu 1 lô hàng trị giá 150 triệu USD, hợp đồng yêu cầu giao hàng làm 4 lần. Nhà xuất khẩu theo kế hoạch sản xuất dự tính giao hàng như sau:

Lần	1	2	3	4
Giá trị giao hàng	30	40	50	30

- Mức ký quỹ 40% giá trị lô hàng.
- Lãi suất ngân hàng : 1%/tháng.

Hãy lập bảng so sánh tính kinh tế giữa L/C không hủy ngang và L/C tuần hoàn. Biết mỗi lần giao hàng cách nhau 15 ngày.

6. Thư tín dụng chuyển nhượng (Irrevocable

Transferable L/C) thư tín dụng chuyển nhượng là L/C không hủy ngang và cho phép được chuyển nhượng 1 phần hay toàn bộ giá trị L/C cho 1 hay nhiều người thụ hưởng theo lệnh của người thụ hưởng đầu tiên, miễn là thư tín dụng cho phép trả tiền hay giao hàng từng phần và trên LC phải ghi rõ là “transferable”.

Câu nào sau đây sai:

a. Trong L/C chuyển nhượng, có thể có 4 người thụ hưởng thứ 2

b. Chỉ được chuyển nhượng L/C 1 lần duy nhất

c. Trong L/C chuyển nhượng, có thể có người thụ hưởng thứ 3

Quy trình của LC chuyển nhượng

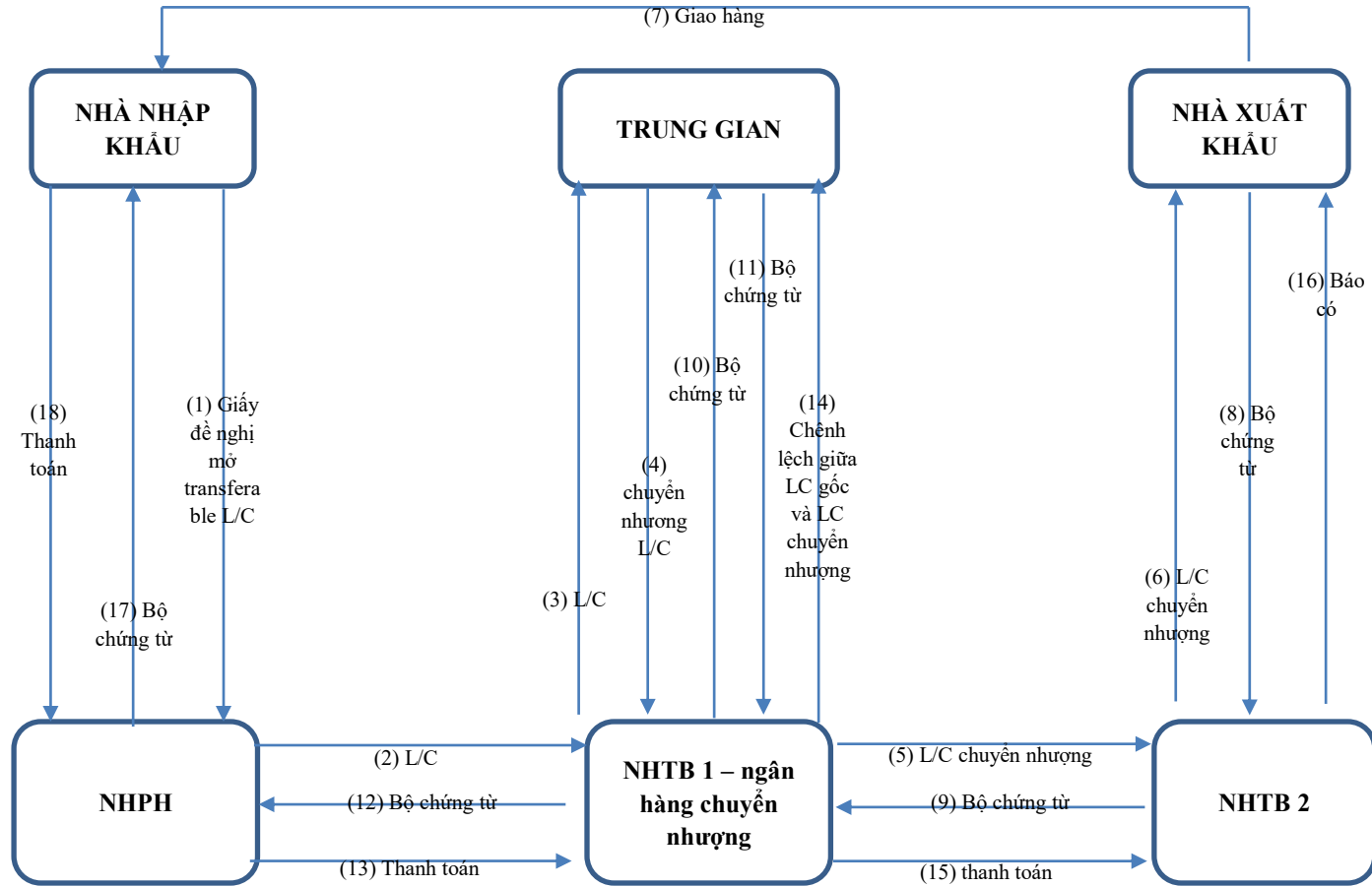

7. Thư tín dụng giáp lưng (Back to back LC) là loại LC không thể hủy ngang được mở ra căn cứ vào LC khác làm đảo bảo, đơn vị xuất khẩu căn cứ vào LC của đơn vị nhập khẩu mở, yêu cầu ngân hàng mở một LC cho đơn vị xuất khẩu khác hưởng.

- L/C đầu tiên gọi là L/C thứ nhất hoặc L/C gốc hoặc Master L/C
- L/C thứ hai gọi là **L/C giáp lưng** (Back to Back L/C) hay Baby L/C hay Secondary L/C.

Chỉ tiêu	LC giáp lưng so với LC gốc
1. Số tiền	Ít hơn
2. Đơn giá	Thấp hơn
3. Trị giá bảo hiểm	Thấp hơn
4. Thời hạn hiệu lực của LC	Ngắn hơn
5. Thời hạn xuất trình chứng từ	Sớm hơn
6. Thời hạn gửi hàng	Có thể sớm hơn

Bài tập:

Bài 1:

Một công ty mẹ ở Việt Nam mở L/C cho công ty con ở Trung Quốc để nhập khẩu linh kiện. Tuy nhiên, kế hoạch sản xuất có thể có thay đổi. Hỏi công ty mẹ nên lựa chọn đề nghị mở loại L/C nào.

Bài 2:

Công ty Ấn Độ lần đầu tiên mua hàng ở công ty Việt Nam. Hỏi nên mở loại L/C nào?

Bài 3:

Công ty A ở Việt nam mua hàng từ đại lý B ở Đài Loan của công ty C ở Mỹ. Hỏi loại L/C nào nên được sử dụng.

Bài 4:

Công ty B ở Đài Loan mua hàng từ công ty A ở Trung Quốc để bán cho công ty C ở Pháp. Hỏi loại L/C nào nên được sử dụng.

Bài 5:

Một lô hàng cho phép giao hàng từng phần. Nhà xuất khẩu theo kế hoạch sản xuất dự tính giao hàng làm 3 lần, mỗi lần cách nhau 15 ngày. Hỏi nhà xuất khẩu nên đề nghị nhà nhập khẩu viết giấy đề nghị mở loại L/C nào?

Bài 6:

Nhà xuất khẩu là công ty vừa hoạt động trong lĩnh vực xuất nhập khẩu, chưa có nhiều kinh nghiệm. Trong các giao dịch thương mại quốc tế, nhà xuất khẩu nên đề nghị loại L/C nào được mở?

1.3 Quy trình nghiệp vụ:

BƯỚC 1

MỞ L/C



BƯỚC 2

THANH TOÁN

1.3.1 Quy trình mở thư tín dụng:

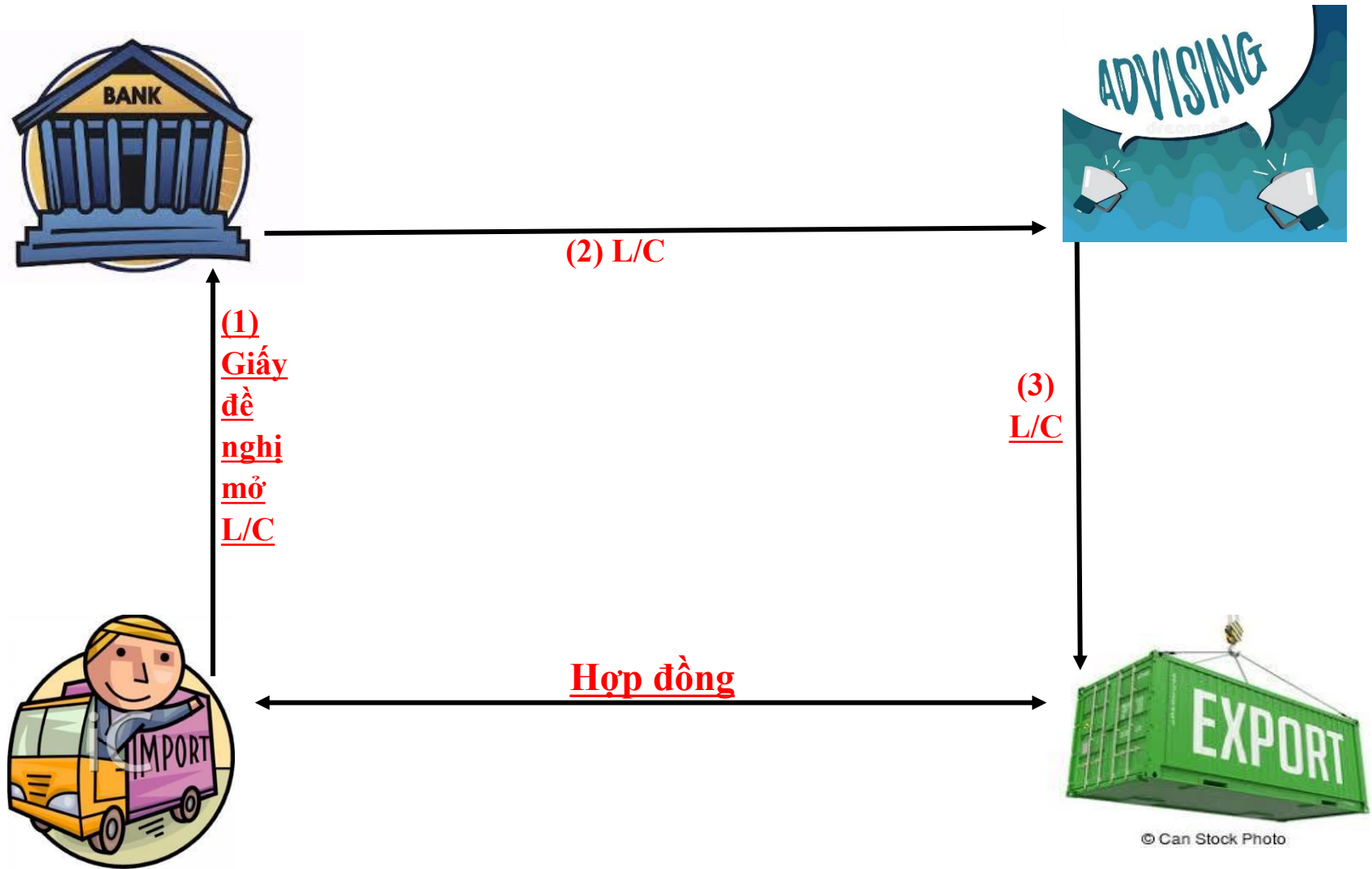

CONTRACT

No: TPV 01/EX
Date: Jan, 09th 2019

The Buyer : PURESUN TRADING CO., LTD
Add : 5F NO. 5-4, ALLEY 10, LANE 30, TUNG AN ROAD, TAINAN
TAIWAN R.O.C.
TEL : 886-62381588 – FAX: 886-62345340.
Represent by : Mr.MICHAEL H.M CHIU – Manager.
A/C No. : 006 310002275 at Tachong Bank Ltd (Taiwan Br.) Tainan,Taiwan.

The Seller : TRUONG PHU VINH ONE MEMBER CO., LTD
Add : 348D, NGUYEN đ DINH CHIEU ST, PHU HUNG VILLAGE,
BENTRE PROVINCE, VIETNAM
Tel : 84 – 275 –3829530 Fax: 84-275-3812406
Represented by : MR. TRUONG PHU VINH/ DIR
A/C No : 117000197513 INDUSTRIAL COMMERCIAL BANK OF
VIETNAM. BENTRE BRANCH

ARTICLE 1: Commodity – Specification – Quantity – Price – Amount

No	Commodity	PH	Specificatio	Quantity (kg)	USD/kg CFR	Amount (USD)
01	COCONUT SAP <u>AND EXTRACT</u> (<u>CLASS A</u>)	3.2°	0.6 x 0.6 x 1.5	64,800	0.6	38,880
	Total			64,800		38,880

Say : **U.S Dollars Thirty eight thousand eight hundred and eighty only.**
Quality : _____; As the sample both sides agreed
Packing : _____; In plastic– box

ARTICLE 2: Term of payment
By L/C through Industrial Commercial Bank of Viet Nam

ARTICLE 3: Term of delivery:
- Delivery time : Partial shipment allowed. Not later than Mar, 19th 2019
- Port of loading : ANY PORT OF HOCHIMINH CITY, VIETNAM
- Port of discharge : ANY PORT, TAIWAN .

ARTICLE 4: Full set of documents required:
- Bill of Lading
- Commercial Invoice
- Packing List
- Certificate of Origin

ARTICLE 5 : Arbitration
In the course of execution of the contract, all disputes not reaching as amicable agree shall be settled by the international Center under Chamber of Commerce and Industry of Vietnam whose awards shall be as final and binding both sides. The feed for the arbitration and other charge will be born by the losing side.

ARTICLE 6: General article
The both sides undertake to carry out this contract fully. Any change or amendment to this contract will be valid only after a written agreement has been duty signed by both sides
This contract come into force from the signing date and is made out in 04 English originals in the same value, 02 for each.

ON BEHALF THE SELLER

ON BEHALF THE BUYER

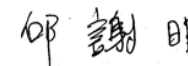

TRUONG PHU VINH

MICHAEL H.M CHIU

Yêu cầu phát hành Thư Tín Dụng/Thư Tín Dụng Giáp lưng
Application for Issuance of Letter of Credit (L/C)/ Back to Back L/C



Kính gửi: Ngân hàng TNHH MTV Standard Chartered (Việt Nam), Chi nhánh Tp. Hồ Chí Minh	Phần dành cho Ngân hàng For Bank Use
To: Standard Chartered Bank (Vietnam) Limited, Ho Chi Minh City Branch	Số tham chiếu: Ref No.:

Đề nghị Quý Ngân hàng phát hành Thư tín dụng/ Thư tín dụng giáp lưng (gọi chung là "L/C") theo các điều kiện và điều khoản dưới đây:
 Please issue Letter of Credit / Back to back Letter of Credit ("L/C") as per the terms and conditions below:

Thông báo bằng/Advise by <input type="checkbox"/> SWIFT/SWIFT <input type="checkbox"/> Chuyển phát nhanh/Courier <input type="checkbox"/> Bưu điện/Mail		Sẽ thông báo qua hệ thống chi nhánh/đại lý của SCB / To be advised through any affiliate or correspondent of SCB	
<u>Phần dành cho Thư tín dụng giáp lưng/For Back-to-Back L/C only</u> Số L/C chính/Export (Master) L/C ref: Ngân hàng phát hành/Issuing Bank: Đồng tiền và số tiền/Currency & Amount: AUD <input type="checkbox"/>			
Bên yêu cầu mở L/C/ Applicant Tên công ty & Địa chỉ/Company Name & Address:		Bên thụ hưởng/Beneficiary Tên công ty & Địa chỉ/Company Name & Address:	
Điện thoại/Tel:	Địa chỉ thư điện tử/Email:	Điện thoại/Tel:	Địa chỉ thư điện tử/Email:
Người liên hệ/Contact Person:		Người liên hệ/Contact Person:	

Đồng tiền & số tiền/Currency & Amount: AUD. <input type="checkbox"/> (Bằng chữ/in Words)		Giao hàng từng phần: Partial shipment: <input type="checkbox"/> Được phép Permitted <input type="checkbox"/> Không được phép Prohibited
Dung sai Số tiền Amount Tolerance Cộng/Plus: % Trừ/Minus: %		Chuyển tải: Transhipment: <input type="checkbox"/> Được phép Permitted <input type="checkbox"/> Không được phép Prohibited
L/C có hiệu lực xuất trình tại (a) bởi (b) L/C Available with (a) by (b)		Chi tiết giao hàng/Shipment Details Nơi nhận hàng/Place of Receipt:
(a) <input type="checkbox"/> Ngân hàng thông báo Advising Bank	<input type="checkbox"/> Bất cứ Ngân hàng nào Any Bank	<input type="checkbox"/> Ngân hàng phát hành Issuing Bank
(b) <input type="checkbox"/> Chiết khấu Negotiation	<input type="checkbox"/> Thanh toán Payment	<input type="checkbox"/> Chấp nhận thanh toán Acceptance (Yêu cầu xuất trình hối phiếu Draft is required)
<input type="checkbox"/> Trả sau (Không yêu cầu xuất trình hối phiếu) Deferred Payment (draft is not required)		

Yêu cầu phát hành Thư Tín Dụng/Thư Tín Dụng Giáp lưng Application for Issuance of Letter of Credit (L/C)/Back to Back L/C



Thời hạn thanh toán/ Payment Tenor: <input type="checkbox"/> Trả ngay /Sight <input type="checkbox"/> ngày sau..... days after.....	Nơi đến cuối cùng/ Place of Final Destination: Ngày giao hàng muộn nhất / Latest date of shipment(dd/mm/yy):/...../..... Thời hạn giao hàng/ Shipment period: từ ngày/ from/...../..... đến ngày/ to/...../.....
Mô tả Hàng hóa và/hoặc Dịch vụ/ Description of Goods and/or Services:	
Incoterms 2010:	
Chứng từ yêu cầu/Documents required:	

Công ty An Khánh tại TP. HCM ký hợp đồng mua 100 tấn hàng với công ty DFC tại Nhật Bản. Hợp đồng yêu cầu thanh toán bằng L/C do Japan Post Bank thông báo.

Sau khi ký hợp đồng với công ty DFC, công ty An Khánh đến ngân hàng Ngoại thương Việt Nam chi nhánh TP. HCM đề nghị mở L/C.

Yêu cầu: Hãy vẽ và chú thích quy trình mở L/C nếu:

1. Vietcombank HCMC và Japan Post Bank không có quan hệ đại lý. Biết Vietcombank và Japan Post Bank có quan hệ đại lý với UOB.
2. DFC yêu cầu L/C phải được xác nhận bởi HSBC Vietnam.

1.3.2 Quy trình thanh toán:

1.3.2.1. Trường hợp thanh toán ngay

a. Thanh toán tại ngân hàng mở L/C

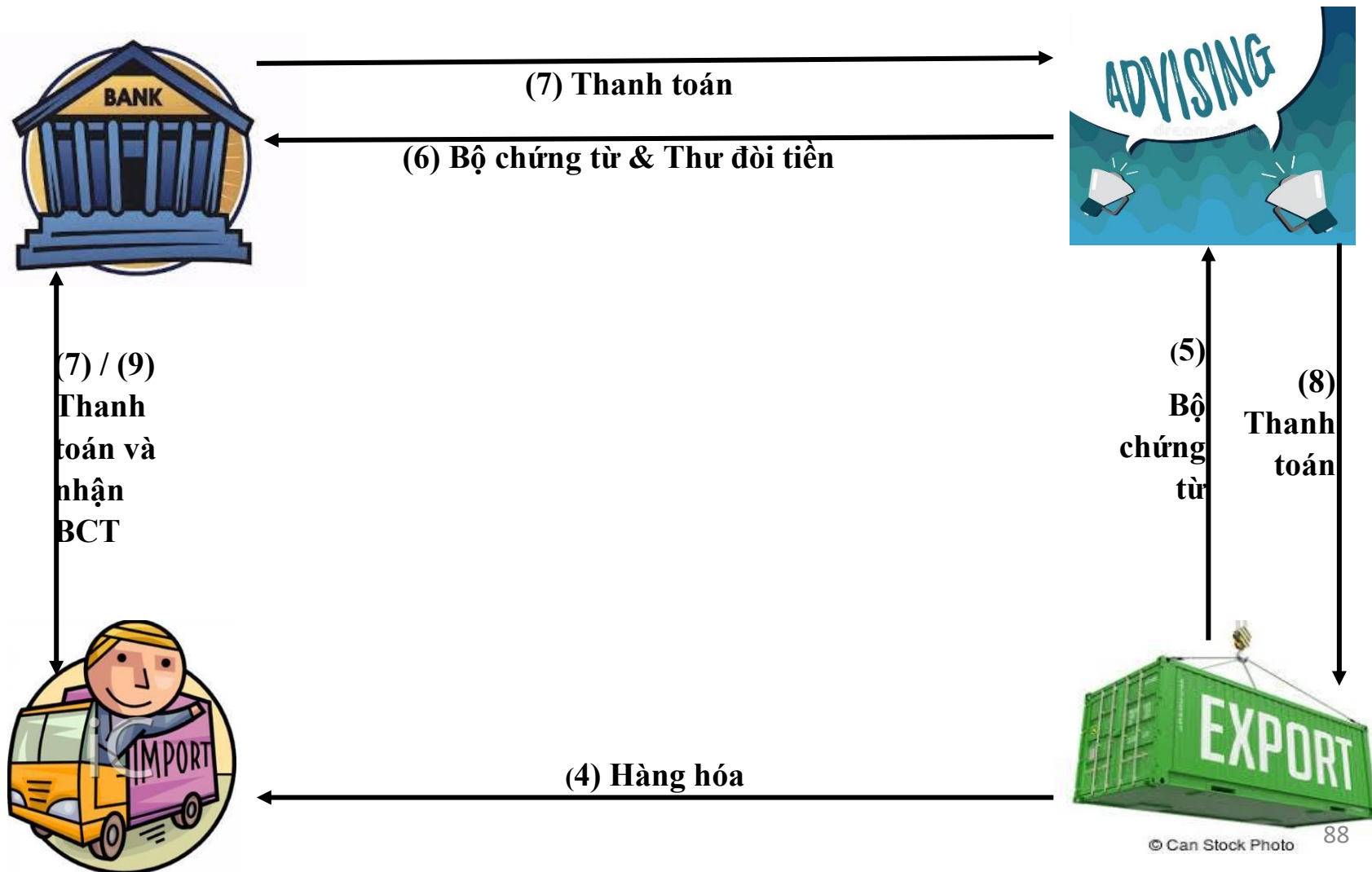

b. Thanh toán tại ngân hàng chỉ định thanh toán trên L/C



Nominated Bank

(8) Bồi hoàn

(7) Bộ chứng từ

(9)
Thanh
toán
và
nhận
BCT

(5)
Bộ
chứng
từ

(6)
Thanh
toán

(4) Hàng hóa



© Can Stock Photo

1.3.2.2 Trường hợp chiết khấu (Negotiation)

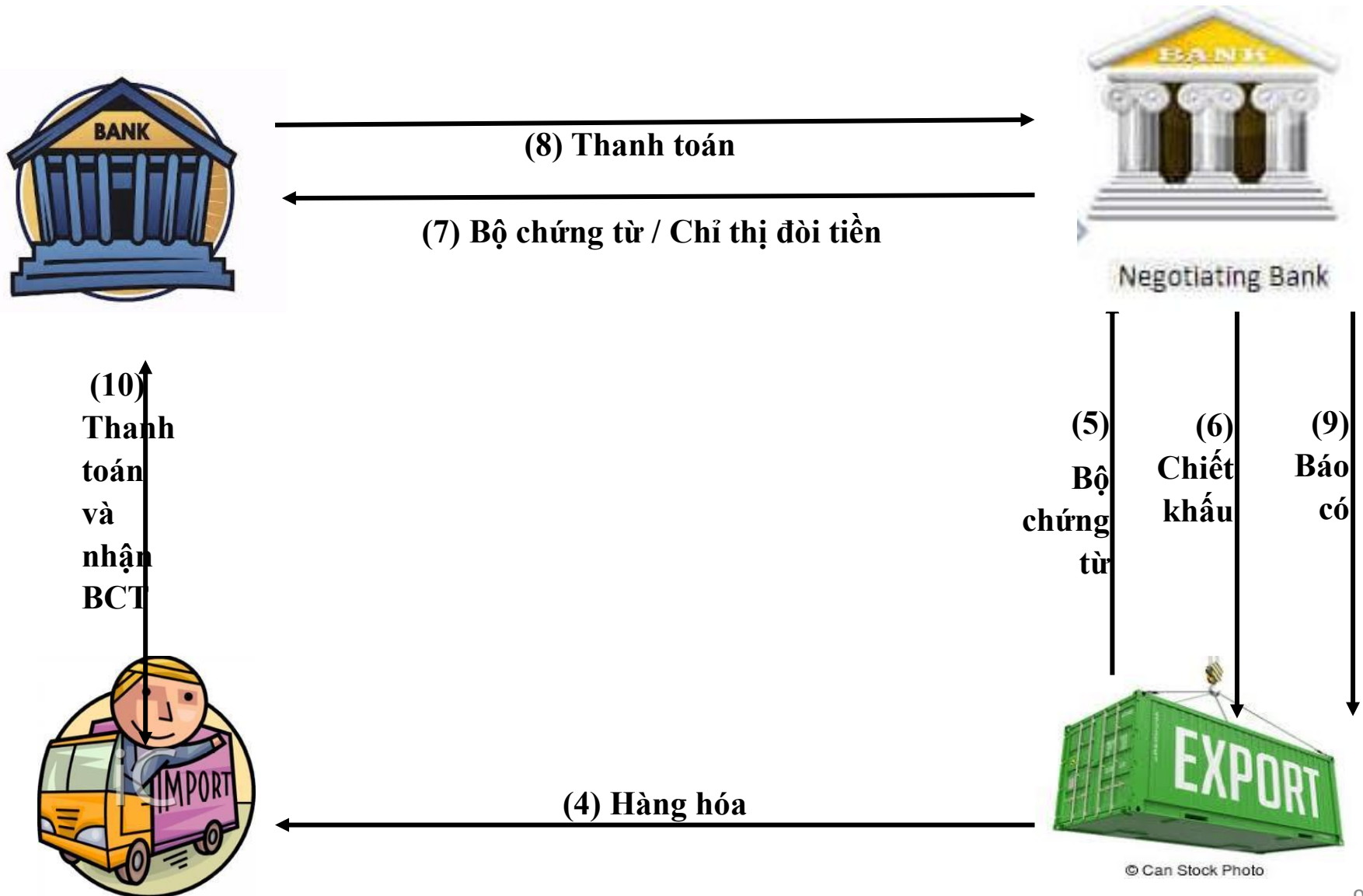

1.3.2.3 Trường hợp thanh toán chậm (Usance LC) Thanh toán bằng chấp nhận hối phiếu

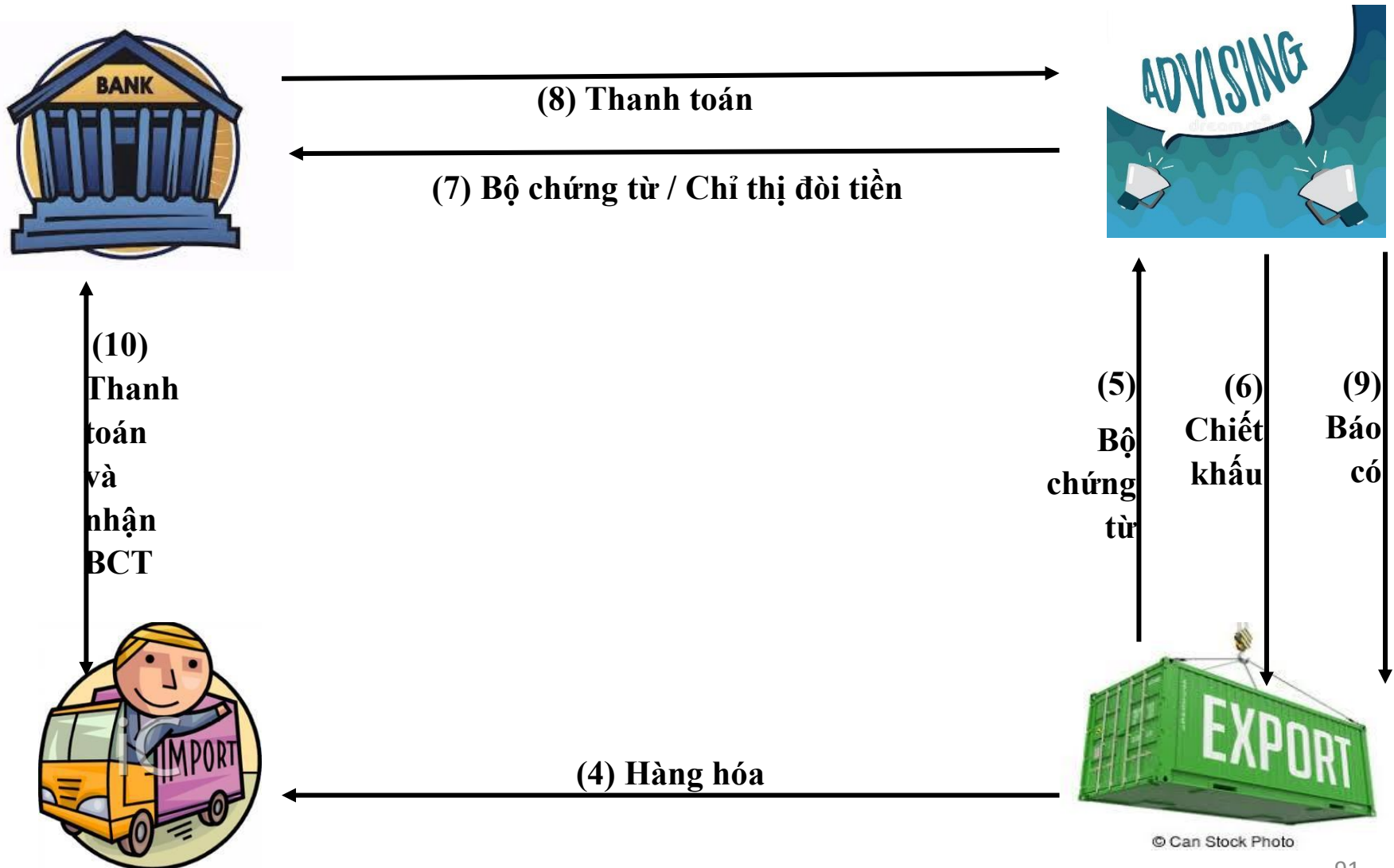

1.4 Bộ chứng từ trong thanh toán quốc tế

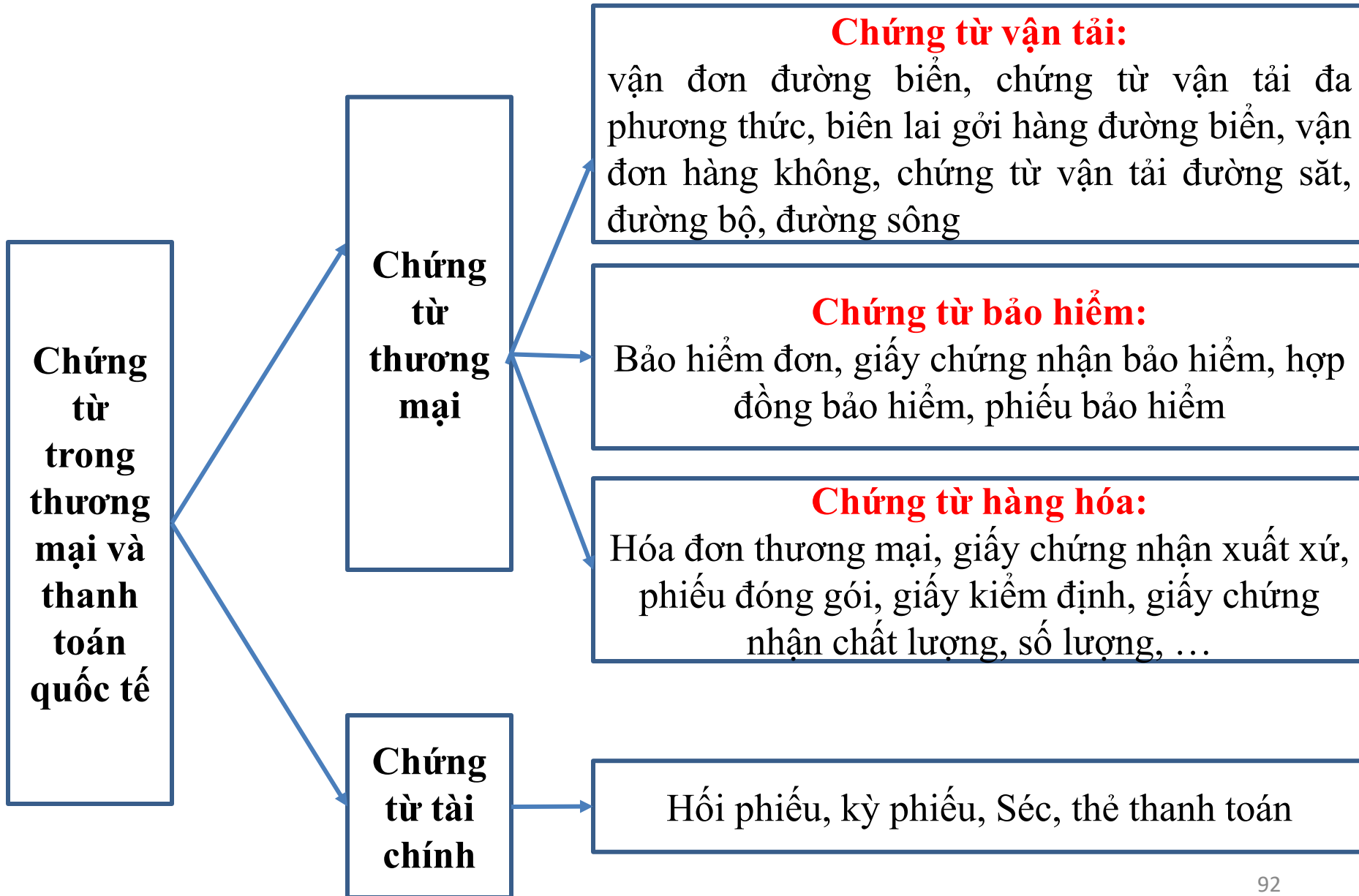

1.4.1 Chứng từ tài chính:

1.4.1.1 Hối phiếu - Drafts

Hối phiếu là một mệnh lệnh đòi tiền vô điều kiện, do 1 người ký phát cho người khác, yêu cầu người này ngay khi nhìn thấy hối phiếu, hoặc đến 1 ngày nhất định trong tương lai, phải trả một số tiền nhất định cho 1 người thụ hưởng (có thể là người phát hành hối phiếu hoặc người thứ ba), hoặc trả cho người cầm hối phiếu tại thời điểm đó.

Các chủ thể liên quan:

- Người ký phát hối phiếu (Drawer)
- Người trả tiền hối phiếu (Drawee)
- Người hưởng lợi (Beneficiary)
- Người ký hậu HP (Endorser)
- Người được chuyển nhượng
- Người bảo lãnh
- Người chấp nhận trả tiền

Hình thức của hồi phiếu:



Nội dung của hối phiếu:

No... (4)

BILL OF EXCHANGE (1)

Place (2) , Date (3) ...

For.... (5a)

At (6)... sight of this First Bill of Exchange (Second of the same tenor and date being unpaid) pay to the order of (7)

the sum of (5b)....

Value received as per our invoice(s) No(s) (9)..... Dated (10)....

Drawn under (11)....

Confirmed / Irrevocable / Without recourse L/C No (12)....

Dated / wired (13).....

To (14)

Authorised signature

.....

1.4.1.2 Lệnh phiếu (Promissory note):

- Là một lời hứa, lời cam kết trả tiền, trong đó, người ký phát, cam kết sẽ trả một số tiền nhất định vào một ngày xác định cho người thụ hưởng lệnh phiếu hoặc theo lệnh của người đó.
- Người ký phát lệnh phiếu (Drawer) là người mua, đại diện đơn vị nhập khẩu, người nhận cung ứng hàng hóa dịch vụ, hay người cam kết trả tiền.
- Người thụ hưởng lệnh phiếu (Beneficiary) là người bán, đơn vị xuất khẩu hoặc là người do đơn vị xuất khẩu chỉ định hoặc là người cầm tờ lệnh phiếu.

Nội dung của lệnh phiếu:

1. Lệnh phiếu trả ngay

Promissory note

Newyork, 30 June 2018

USD 5,000.00

I promise to pay bearer on demand the sum of
US Dollars five thousand.

Mrs Mai

2. Lệnh phiếu có kỳ hạn:

Promissory note

Newyork, 30 June 2018

Amount USD 5,000.00

On 25 April 2018 we promise to pay against this Promissory note
the sum of **Five thousand US Dollars only.**

to the order of **UK Export Company Ltd**
for value **Received**

Payable at:

UK Export Banking Company plc
Terling Street
London, UK

For and Behalf of:

Import Buyer Company
Singapore

C.E. Lee

Managing Director

1.4.1.3 Séc (Cheque, check, Chèque)

- Séc là một tờ mệnh lệnh vô điều kiện của người chủ tài khoản tiền gửi, ra lệnh cho ngân hàng trích từ tài khoản của mình một số tiền nhất định để trả cho người cầm séc, người có tên trong séc hoặc trả theo lệnh của người ấy
- Các bên tham gia:
 - Người phát hành séc
 - Ngân hàng thanh toán
 - Người thụ hưởng séc



FIRST BANK OF WIKI

SHEFFIELD CITY CENTRE BRANCH

01-02-03

DATE 22/01/2006

PAY Wikimedia Foundation
One Hundred Pounds Only

ACCOUNT PAY

£ 100-00

MR. JOHN JONES

John Jones

First Bank of Wiki Plc
010104

Cheque No.

Branch Sort Code

Account No.

⑈000243⑈ ⑆060203⑆ 06234567⑈

GOOGLE INC.
1600 AMPHITHEATRE PARKWAY
MOUNTAIN VIEW, CA 94043

Cheque No: 805435362
Client No: 32875

Date: NOVEMBER 26, 2007

Pay against this cheque

To: JUAN LUIS

Amount: MXN *****1,318.90

The Sum of ONE THOUSAND THREE HUNDRED EIGHTEEN AND 90/100 PESOS *****

Or Order

Payable at BANCO NACIONAL DE MEXICO, S.A.
GRUPO FINANCIERO SANMEX

For: CITIBANK EUROPE PLC

William Neal
Authorized Signatory

2173051117007700218244029054353



DONALD E. KNUTH
COMPUTER SCIENCE DEPARTMENT 90-8129/3211
STANFORD UNIVERSITY 189900038
STANFORD, CA 94305-9045

245

DATE 29 Apr 07

PAY TO THE ORDER OF

Baishampayan Ghose

\$ 10.24

Ten and

24/100

DOLLARS



LUTHER BURBANK SAVINGS
PALO ALTO BRANCH
3333 EL CAMINO REAL
PALO ALTO, CA 94306-1820

MEMO

L631², 3.75P, Pijah Ghosh

Donald Knuth

MP

1.4.2 Chứng từ thương mại

1.4.2.1 Chứng từ vận tải (Transport Document)

- Là chứng từ do người vận tải cung cấp cho người gửi hàng đồng thời xác định quan hệ pháp lý giữa đôi bên trong quá trình tiếp nhận, chuyên chở, giao hàng trong suốt quá trình vận chuyển hàng hóa từ nơi đi đến nơi đến.

CHỨNG TỪ VẬN TẢI

Vận đơn đường biển – Bill of Lading – B/L

Biên lai gửi hàng đường biển – sea waybills

Vận đơn đường hàng không – Air waybills

Vận đơn đường sắt, đường bộ, đường sông, ...

Vận đơn đường biển:

- Bill of lading
- Ocean bill of lading
- Marine bill of lading
- Sea bill of lading
- Liner bill of lading
- Port to port bill of lading
- Through bill of lading

**TÊN
THƯỜNG
GỌI**

TÊN GỌI

Có phải chúng từ vận tải
bắt buộc phải có tiêu
đề?

Bill of lading – B/L – vận đơn đường biển là chứng từ chuyên chở hàng hóa bằng đường biển, do người vận tải ký phát cho người gửi hàng sau khi hàng hóa đã được bốc lên tàu hoặc sau khi hàng hóa đã được nhận để chở.

1. Đường biển

2. Chứng từ sở hữu hàng hóa

3. Do người vận tải ký phát

4. Thời điểm cấp vận đơn

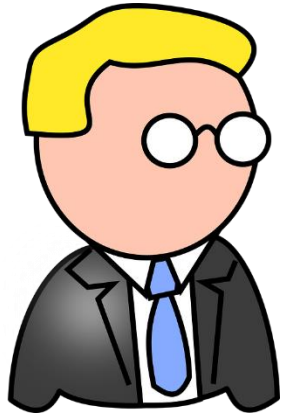

Seller

Gửi hàng



B/L



Shipping Co.

Master Bill Page 2

SHIPPING LINE		BILL OF LADING FOR OCEAN TRANSPORT OR MULTIMODAL TRANSPORT	
Shipper: SAFRES Lines 123, NVOCC Lane Dubai, UAE		Booking No. 865058542	SCAC: SLINE BL No. 865058542
		Export references SAFRES-001	Sic Contract
Consignee (negotiable only if consigned "to order", "to order of", "in named Person or "to order of bearer") Agent of SAFRES Line Local Borough, New York, USA		Notify Party (see clause 22) Same as Consignee	
Vessel (see clause 1 + 13) Maersk Discovery	Voyage No. 001	Place of Receipt. Applicable only when document used as Multimodal Transport B/L. (see clause 1)	
Port of loading Jebel Ali, UAE	Port of Discharge New York, USA	Place of Delivery. Applicable only when document used as Multimodal Transport B/L. (see clause 1)	
PARTICULARS FURNISHED BY SHIPPER			
Kind of Packages, Description of goods, Marks and Numbers; Container No./Seal No.		Weight	Measurement
1X20' GP Container STC 20 bags of Horse Manure		20 Tons	20 CBM

B/L có chức năng gì?

Chức năng của B/L

1. Là biên lai nhận hàng của người vận tải ký phát cho người gửi hàng
2. Là bằng chứng về hợp đồng chuyên chở hàng hóa
3. Là chứng từ sở hữu hàng hóa – chuyển nhượng được

Đúng hay sai

**Vận đơn đường bộ,
đường sắt và đường
hàng không đều có chức
năng như vận đơn
đường biển?**

Vai trò của B/L

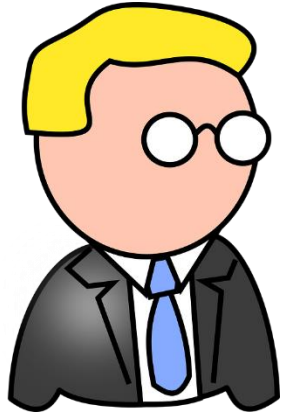

Seller

Là bằng chứng giao hàng cho người mua



Buyer

Là giấy tờ có giá chứng nhận quyền sở hữu và là bằng chứng để được nhận hàng



Shipping Co.

Là cơ sở để giao hàng

Là chứng từ quan trọng để làm thủ tục XNK và khiếu nại

Phận loại B/L

Căn cứ vào việc chuyển nhượng quyền sở hữu hàng hóa

- Vận đơn đích danh – Straight B/L
- Vận đơn theo lệnh – To order B/L
- Vận đơn vô danh – To bearer B/L

Phận loại B/L

Căn cứ vào tình trạng bốc xếp hàng hóa

- Shipped on Board
- On Board
- Shipped
- Laden on Board

**Vận đơn đã bốc
hàng lên tàu**

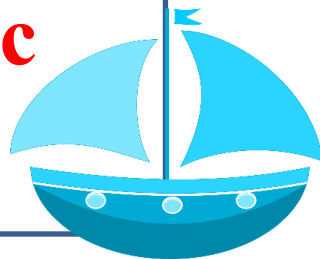

- Received for Shipment B/L

**Vận đơn nhận
hàng để chở**



Phận loại B/L

Căn cứ vào phê chú trên B/L

- Vận đơn hoàn hảo – Clean B/L: là vận đơn không có phê chú xấu đối với hàng hóa
- Vận đơn không hoàn hảo – Unclean B/L: là vận đơn có phê chú xấu đối với hàng hóa

Đúng hay sai?

1. Trong HĐ quy định phải xuất trình Clean B/L. Vậy B/L có nhất thiết phải có chữ Clean không?
2. Trên vận đơn ghi chữ Clean sau đó lại xóa. Vậy vận đơn này có được người sở hữu hàng hóa chấp nhận không?
3. Trên vận đơn ghi rõ ràng về thực trạng hàng hóa giao: “Bao bì có vẻ không thích hợp với hàng hóa chuyên chở bằng đường biển”. Vậy vận đơn này có được người sở hữu hàng hóa chấp nhận không?

Phận loại B/L

Căn cứ vào tính chất pháp lý

- Bản gốc
- Bản sao

Căn cứ vào hành trình chuyên chở

- Vận đơn đi thẳng (Direct B/L)
- Vận đơn chở suốt (Through B/L)

Một số B/L khác

Lưu ý khi sử dụng B/L:

1. Tiêu đề B/L: không bắt buộc
2. Tên người chuyên chở: bắt buộc thể hiện
3. Người nhận hàng: thông thường là “giao hàng theo lệnh”
4. Bên được thông báo: thông báo người nhận hàng: nhà NK, NH mở L/C, ...
5. Số vận đơn gốc phát hành: thông thường 3 bản gốc là chứng cứ để nhận hàng và một số bản sao
6. Mã hiệu, số lượng và mô tả hàng hóa
7. Ngày và nơi phát hành vận đơn: ngày ký phát vận đơn không được trước ngày giao hàng, phải trong thời gian L/C còn hiệu lực.

8. Thông tin về con tàu và hành trình

9. Giao nhận hàng hóa

10. Cước phí

- Trả trước – Frieght prepaid / Freight paid

- Trả sau – Freight to collect / Frieght payable Destination

11. Ký hậu vận đơn: người chuyên chở, thuyền trưởng hay đại lý của họ

1.4.2.2 Chứng từ bảo hiểm (Insurance Documents)

- Là chứng từ do công ty bảo hiểm cấp cho người mua bảo hiểm hàng hóa trong quá trình chuyên chở hàng hóa và quyền được bồi thường bảo hiểm.

Thuật ngữ

- ✓ Người bảo hiểm – Insurer
- ✓ Người được bảo hiểm – Insured
- ✓ Đối tượng bảo hiểm – Subject matter insured
- ✓ Rủi ro được bảo hiểm – Risks insured against
- ✓ Phí bảo hiểm – Insurance premium
- ✓ Giá trị bảo hiểm – Insured value
- ✓ Số tiền bảo hiểm – Insured amount

Vai trò và chức năng

Hàng hóa vận chuyển
thường gặp nhiều rủi ro

Trách nhiệm của người
vận tải là hạn chế

Phòng ngừa rủi ro hiệu
quả

Lưu ý

- Nếu điều kiện giao hàng CIF và CIP, trong HĐ thương mại cần có điều khoản chuyển nhượng chứng từ bảo hiểm cho nhà NK
- Nếu điều kiện giao hàng là FOB và CFR, chứng từ bảo hiểm phải chuyển nhượng cho NH mở L/C
- Số tiền được bảo hiểm tối thiểu là 110% của giá CIF và CIP
- Loại tiền phù hợp với loại tiền ghi trên hóa đơn và L/C
- Ngày hiệu lực của chứng từ bảo hiểm không được trễ hơn ngày cấp vận đơn
- Chứng từ bảo hiểm phải phù hợp với những quy định trong L/C như: hình thức bảo hiểm, mô tả hàng hóa, ...

1.4.2.3 Hóa đơn thương mại (Commercial Invoices)

Là chứng từ do người bán lập để chỉ ra chi tiết số tiền mà người nhập khẩu phải trả

Nội dung

1. Thông tin các bên tham gia mua bán
2. Chi tiết hàng hóa
3. Cơ sở điều kiện giao hàng
4. Điều kiện thanh toán và trao chứng từ
5. Chi tiết về vận tải

Chức năng

- Thể hiện giá trị hàng hóa mua bán
- Công cụ tài trợ cho hoạt động XNK
- Cơ sở đối chiếu và theo dõi HĐ thương mại
- Có khả năng thay thế hối phiếu

1.4.2.4 Giấy chứng nhận xuất xứ (Certificate of Origin)

- Là chứng từ xác nhận xuất xứ hàng hóa, nguồn gốc hàng hóa do nhà xuất khẩu cấp hoặc do phòng thương mại của nước xuất khẩu cấp

Hình thức

- ✓ C/O form P: đơn giản
- ✓ C/O form A: ưu đãi phổ cập
- ✓ C/O form O: mặt hàng coffee sang những nước thuộc hiệp hội coffee thế giới
- ✓ C/O form X: mặt hàng coffee sang những nước không thuộc hiệp hội coffee thế giới
- ✓ C/O form T: xuất khẩu hàng may mặc sang thị trường EU
- ✓ C/O form D: ưu đãi các nước ASEAN
- ✓ C/O form B: không thuộc những loại trên

Chức năng

- Cơ sở xác định nguồn gốc, xuất xứ hàng hóa
- Xác định mức thuế nhập khẩu
- Nhằm mục đích chính trị, xã hội

1.4.2.5 Những chứng từ khác:

- ✓ Giấy chứng nhận chất lượng hàng hóa (Certificate of quality)
- ✓ Giấy chứng nhận số lượng/ trọng lượng (Certificate of quantity / weight)
- ✓ Giấy chứng nhận vệ sinh (Sanitary certificate)
- ✓ Giấy kiểm nghiệm thực vật (Phytosanitary certificate)
- ✓ Giấy chứng nhận kiểm dịch động vật (Veterinary certificate)
- ✓ Phiếu đóng gói (Packing list)

2. PHƯƠNG THỨC NHỜ THU

Nhờ thu là phương thức thanh toán, theo đó, bên bán (nhà XK) sau khi giao hàng hay cung ứng dịch vụ, ủy thác cho ngân hàng phục vụ mình xuất trình bộ chứng từ thông qua ngân hàng đại lý cho bên mua (nhà NK) để được thanh toán, chấp nhận hối phiếu hay chấp nhận các điều khoản khác.

Cơ sở pháp lý : URC – quy tắc thống nhất về nhờ thu

Các bên tham gia

1. Người ủy thác thu (Principal)
2. Người trả tiền (Drawee)
3. Ngân hàng gửi nhờ thu (The remitting bank)
4. Ngân hàng thu hộ tiền (The collecting bank)
5. Ngân hàng xuất trình chứng từ (The Presenting bank)

Phân loại

Nhờ thu trọn – Clean
Collection

Nhờ thu kèm chứng từ -
Documentary Collection

2.1 Nhờ thu trọn

Là phương thức thanh toán, trong đó, chứng từ nhờ thu chỉ bao gồm chứng từ tài chính, còn các chứng từ thương mại được gửi trực tiếp cho người nhập khẩu thông qua ngân hàng.

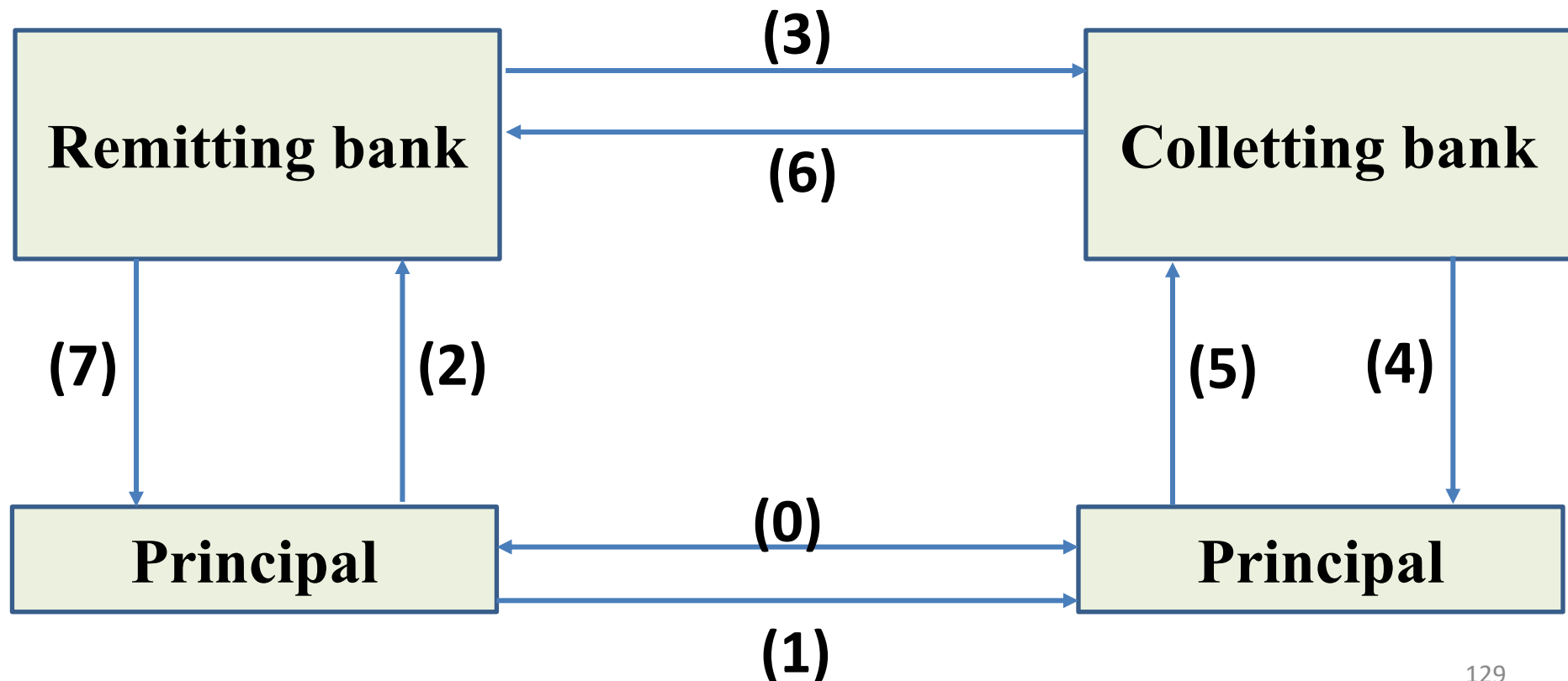

2.2 Nhờ thu kèm chứng từ

Là phương thức thanh toán, trong đó, chứng từ gửi đi nhờ thu gồm:

- hoặc chứng từ thương mại và chứng từ tài chính
- Hoặc chỉ có chứng từ thương mại
- Ngân hàng thu hộ chỉ trao chứng từ cho người trả tiền khi người này đã trả tiền, chấp nhận thanh toán hoặc thực hiện những điều kiện có quy định trong lệnh nhờ thu

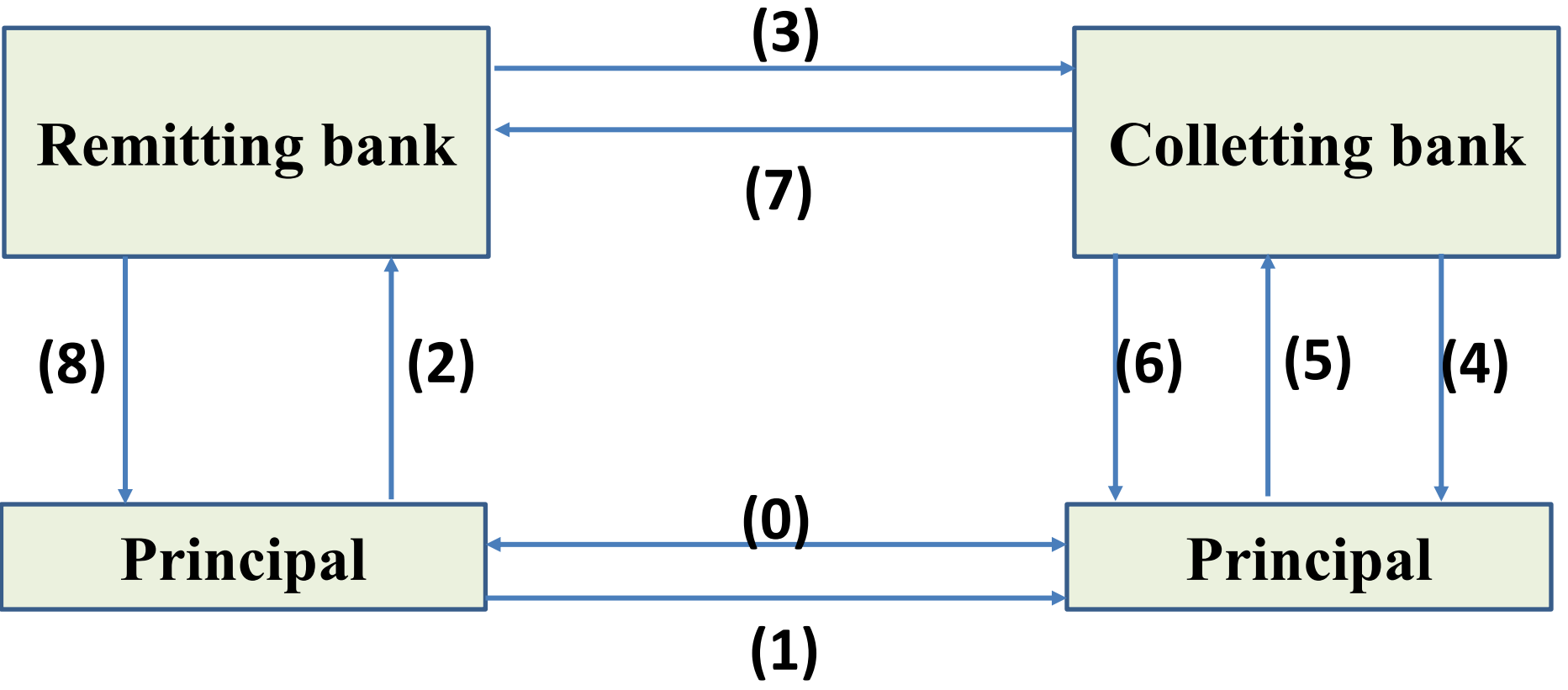

Điều kiện trao chứng từ

1. D/P

- Documents against Payment
- Nh chỉ trao chứng từ khi người mua trả tiền
- Mua bán trả tiền ngay

2. D/A

- Documents against Acceptance
- Nh chỉ trao chứng từ khi người mua chấp nhận trả tiền trên hối phiếu
- Mua bán trả chậm

3. D/OT

- Documents against Other Terms and Conditions
- Nh chỉ trao chứng từ khi
- chấp những điều kiện khác
- Mua bán trả chậm